



# Tamron 35-150 mm f/2,8-4 Di VC OSD, le zoom des portraitistes ?

Tamron annonce le nouveau Tamron 35-150 mm f/2.8-4 Di OSD VC, un zoom pour reflex plein format Nikon et Canon pré-annoncé lors du [récent CP+ au Japon](#).

Ce zoom, présenté par la marque comme l'outil idéal pour les portraitistes, peut-il revendiquer ce titre ? Revue de détails.



[Tous les zooms Tamron chez Miss Numerique](#)

Recevez ma Lettre Photo quotidienne avec des conseils pour faire de meilleures photos : [www.nikonpassion.com/newsletter](http://www.nikonpassion.com/newsletter)

Copyright 2004-2026 - Editions MELODI / Nikon Passion - Tous Droits Réservés



# Tamron 35-150 mm f/2,8-4 Di VC OSD, présentation

La gamme Tamron d'optiques pour reflex se renforce de mois en mois en attendant que l'opticien indépendant veuille se pencher sur le cas des hybrides Nikon.

Auparavant spécialiste des zooms à tout faire entrée de gamme, Tamron a désormais acquis ses lettres de noblesse avec des objectifs de bien meilleure qualité, qu'il s'agisse de la qualité d'image comme de la construction.

Les zooms sont les objectifs les plus diffusés par Tamron, bien que la série d'optiques à focale fixe n'ait pas à rougir. Mais le marché de la photographie étant ce qu'il est, de nombreux amateurs préfèrent les zooms qui évitent de changer d'objectif en cours de journée et, surtout, leur permettent de penser « *je peux tout faire parce que j'ai un zoom polyvalent* » .

Tamron l'a bien compris qui multiplie les références, et ce nouveau Tamron 35-150 mm f/2,8-4 Di VC OSD est un parfait exemple de ce qu'un opticien indépendant peut proposer : un zoom spécialisé polyvalent, ici à destination des portraitistes.



*le Tamron 35-150 mm f/2,8-4 Di VC OSD*

Pourquoi les portraitistes ? Tamron part du principe que le portrait suppose l'utilisation de plusieurs focales, et donc de plusieurs objectifs à focale fixe. Ce zoom peut remplacer ces objectifs avec :

- la focale de 85 mm, une des focales favorites des portraitistes ([voir pourquoi](#)),
- les courtes focales pour le portrait en plan large (35 mm),



- les plus longues focales pour le portrait en plan serré (150 mm).

Cette plage de focale est en effet plus intéressante pour le portrait que celle d'un 24-120 mm par exemple, dont la position 24 mm déforme et dont la position 120 mm peut s'avérer un peu courte.

Toutefois les optiques à portrait ont aussi des ouvertures maximales importantes, f/1.8 ou f/1.4 pour les meilleures comme le [Nikon AF-S 105mm f/1.4](#). Avec une ouverture maximale de f/2.8 à 35 mm et de f/4 à 150 mm ce zoom est en retrait face aux meilleures focales fixes, le principe même d'un zoom à large plage focale imposant des contraintes en matière d'ouverture maximale.

Plus qu'en remplacement de focales fixes, ce zoom peut devenir intéressant en remplacement d'un duo 24-70 mm f/2.8 + 70-200 mm f/2.8, deux zooms que les portraitistes apprécient aussi, le second en particulier. Les ouvertures maximales sont alors proches, et le tarif du Tamron 35-150 mm f/2,8-4 Di VC OSD, bien que non dévoilé encore au moment de la publication de cette présentation, devrait être bien plus abordable que celui du couple précédemment cité.



*Tamron 35-150 mm à gauche, Tamron 17-35 mm à droite*

Notez également que les portraitistes ne seront pas les seuls à apprécier cette plage focale qui convient bien, à la focale 24 mm près, au reportage et à la photo de voyage, dans le pur esprit Tamron « je passe partout ». Pour une complétude parfaite, pensez au zoom [Tamron 17-35 mm f/2.8-4 Di OSD](#) !



# Performances et caractéristiques du Tamron 35-150 mm

## Formule optique

Le test à venir dès que l'optique sera disponible nous en dira plus sur les performances. A la lecture de la fiche technique, notons la mise en oeuvre d'une formule optique associant trois éléments en verre LD (faible dispersion) hautes performances à trois éléments à lentilles asphériques hybrides. Tamron revendique une parfaite adéquation avec les reflex riches en pixels comme le Nikon D850 (45 Mp) ou le Canon EOS 5DS (50 Mp).



nikonpassion.com

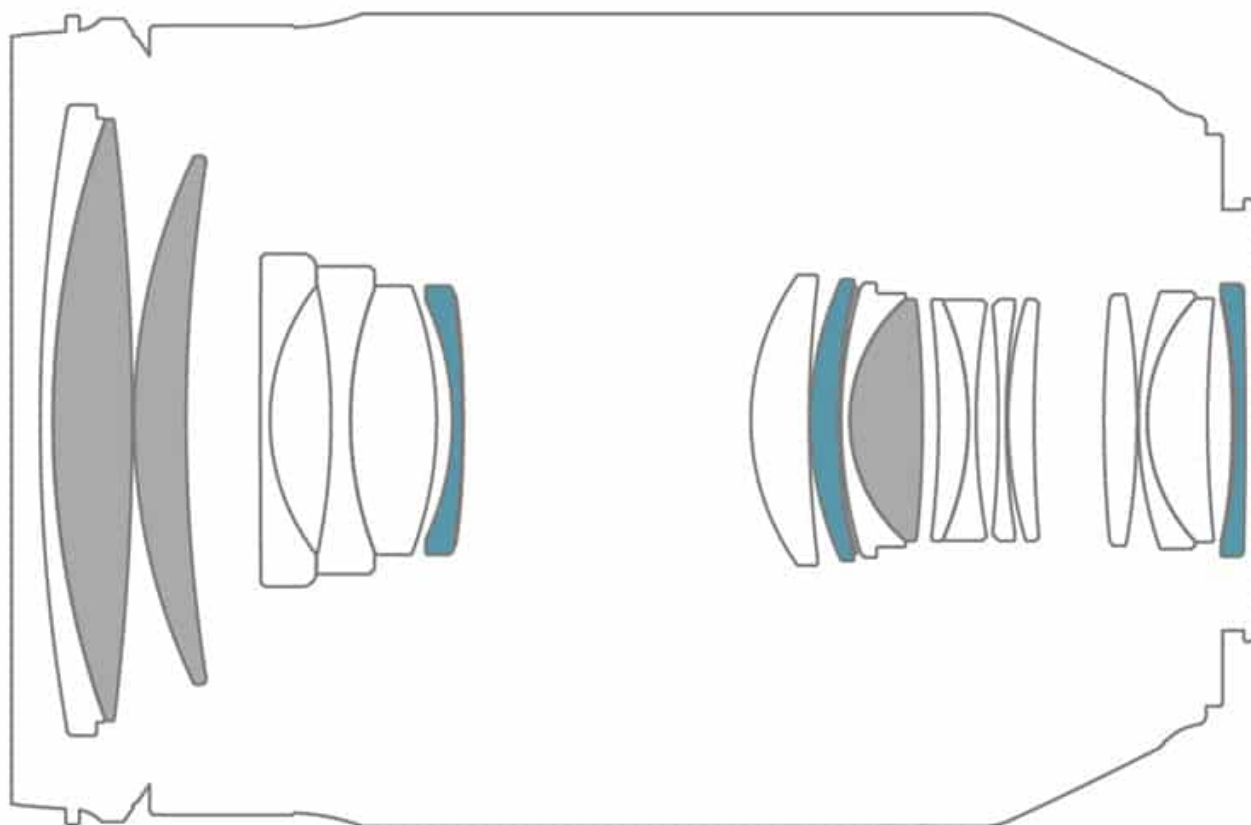

**Hybrid aspherical  
lens**

**LD (Low Dispersion)  
lens element**

*la formule optique du Tamron 35-150 mm f/2.8-4*

Toujours selon la marque, la formule optique a été calculée pour optimiser les résultats autour de la focale 85 mm, référence une fois de plus aux portraitistes.

Recevez ma Lettre Photo quotidienne avec des conseils pour faire de meilleures photos :  
[www.nikonpassion.com/newsletter](http://www.nikonpassion.com/newsletter)

Copyright 2004-2026 - Editions MELODI / Nikon Passion - Tous Droits Réservés



nikonpassion.com

---

Le revêtement BBAR (Broad-Band Anti-Reflection) qui supprime les réflexions internes de la lentille afin de minimiser les traces d'images fantômes et les reflets, complète ces spécifications.

La distance de mise au point minimale est de 0,45 m sur toute la plage focale, vous pourrez sans crainte vous approcher de votre sujet pour un portrait en plan très serré.

## Autofocus

---

Recevez ma Lettre Photo quotidienne avec des conseils pour faire de meilleures photos :  
[www.nikonpassion.com/newsletter](http://www.nikonpassion.com/newsletter)

Copyright 2004-2026 - Editions MELODI / Nikon Passion - Tous Droits Réservés





*la motorisation autofocus à moteur continu OSD Tamron*

Tamron nous a habitués à proposer un autofocus rapide, précis et silencieux sur ses dernières générations d'objectifs (comme le [70-200 mm f/2.8 G2](#)). Ce nouveau Tamron 35-150 mm f/2,8-4 Di VC OSD dispose lui-aussi d'un tel module AF, avec moteur à courant continu OSD (Optimized Silent Drive) par contre, introduit avec le [Tamron 17-35 mm f/2.8-4 Di OSD](#). Cette motorisation OSD réduit le bruit de



nikonpassion.com

---

commande (par rapport aux objectifs équipés d'un moteur à courant continu non OSD) et améliore la précision et la vitesse de mise au point automatique.

## Stabilisation

---

Recevez ma Lettre Photo quotidienne avec des conseils pour faire de meilleures photos :  
[www.nikonpassion.com/newsletter](http://www.nikonpassion.com/newsletter)

Copyright 2004-2026 - Editions MELODI / Nikon Passion - Tous Droits Réservés



nikonpassion.com

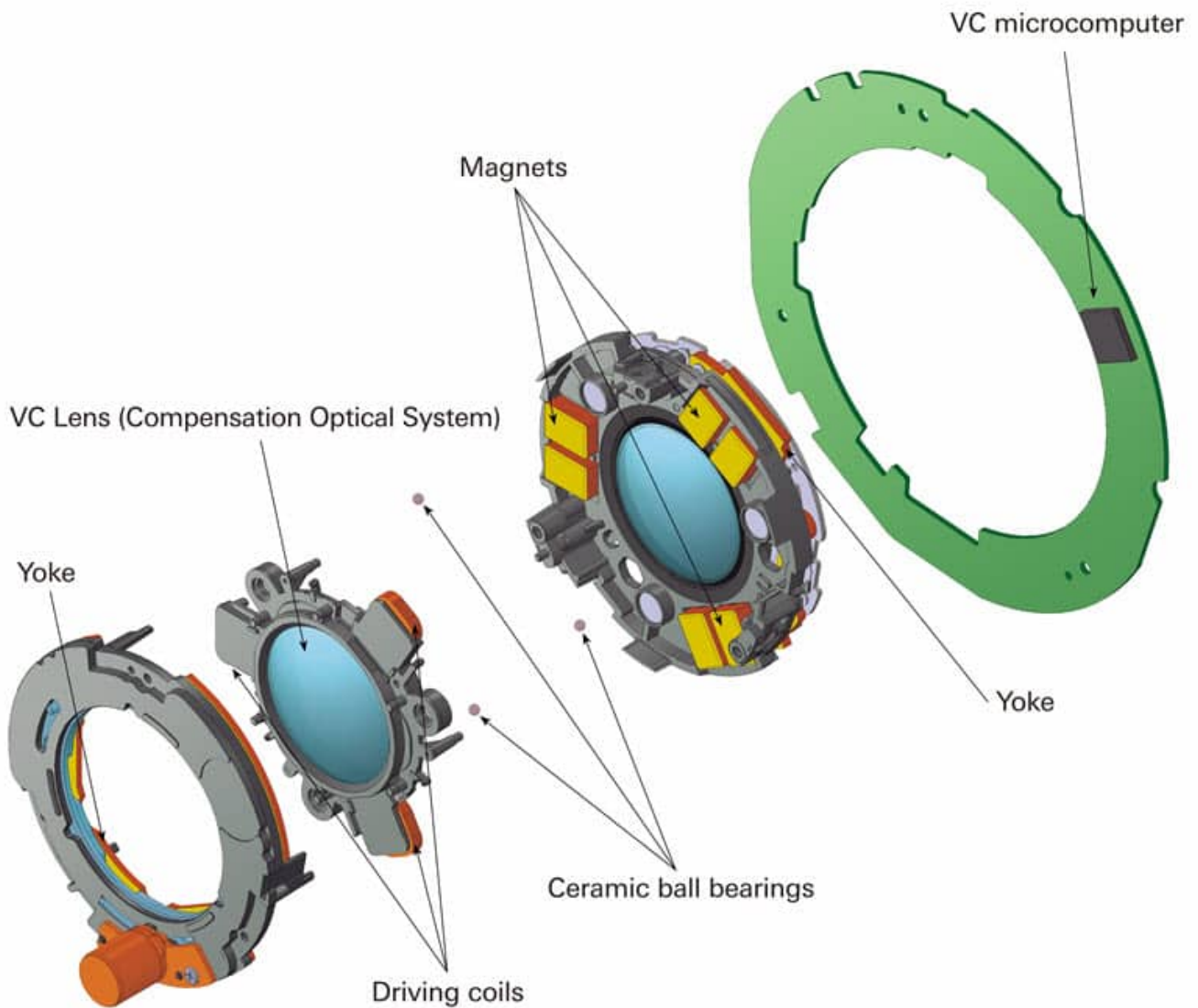

*éclaté du système de stabilisation Tamron VC*

Avec un gain annoncé de 5 stops, le système VC Tamron historique est ici

Recevez ma Lettre Photo quotidienne avec des conseils pour faire de meilleures photos :  
[www.nikonpassion.com/newsletter](http://www.nikonpassion.com/newsletter)

Copyright 2004-2026 - Editions MELODI / Nikon Passion - Tous Droits Réservés



nikonpassion.com

---

amélioré grâce à un processeur indépendant dédié. Cette stabilisation pourra compenser en partie l'ouverture maximale modeste à 150 mm, en vous permettant d'opter pour un temps de pose un peu plus long sans trop risquer le flou de bougé.

## Diaphragme

Le mécanisme de diaphragme de cet objectif met en oeuvre 9 lames. Tamron précise que le diaphragme reste presque parfaitement circulaire jusqu'à deux crans à partir de l'ouverture maximale.



nikonpassion.com



Recevez ma Lettre Photo quotidienne avec des conseils pour faire de meilleures photos :  
[www.nikonpassion.com/newsletter](http://www.nikonpassion.com/newsletter)

Copyright 2004-2026 - Editions MELODI / Nikon Passion - Tous Droits Réservés



*le diaphragme à 9 lames du Tamron 35-150 mm f/2.8-4*

## **Construction et finition**

Voici un autre point que Tamron a bien compris : la qualité de finition est au moins aussi importante que la qualité d'image lorsque vous choisissez un objectif. Le look de l'objectif est un autre point auquel le photographe amateur tient, car n'oublions pas que la photographie est une passion pour beaucoup et qu'utiliser une optique que l'on aime regarder est important.



nikonpassion.com

---



---

Recevez ma Lettre Photo quotidienne avec des conseils pour faire de meilleures photos :  
[www.nikonpassion.com/newsletter](http://www.nikonpassion.com/newsletter)

Copyright 2004-2026 - Editions MELODI / Nikon Passion - Tous Droits Réservés



nikonpassion.com

---

### *le Tamron 35-150 mm avec son pare-soleil*

Ce Tamron 35-150 mm f/2,8-4 Di VC OSD reprend le design de la série G2, sobre et plutôt élégant. En matière de construction, il dispose de joints au niveau de la monture d'objectif et aux emplacements critiques. L'infiltration de l'humidité et de la pluie est réduite.

La lentille frontale dispose d'un revêtement au fluor facilitant l'évacuation des gouttes d'eau et des impuretés (graisses, poussières, traces de doigts).





### *les joints de protection du Tamron 35-150 mm*

Ce Tamron 35-150 mm f/2,8-4 Di VC OSD est bien évidemment compatible avec la console Tamron TAP-in. Celle-ci est désormais quasiment obligatoire, elle vous permet de procéder à la mise à jour du firmware de l'objectif, à la



personnalisation des réglages de la stabilisation et des commandes. C'est cette console qui permet de mettre à jour un objectif Tamron pour le rendre compatible avec les hybrides Nikon Z 6 et Z 7 (lorsque c'est possible, [voir ici](#)).

## Disponibilité et tarif

Le Tamron 35-150 mm f/2,8-4 Di VC OSD sera disponible le 23 Mai 2019 en monture Nikon et le 20 Juin 2019 en monture Canon.

Le tarif n'est pas communiqué au moment de la publication de cet article, une habitude qu'ont pris les opticiens indépendants, et qui leur permet probablement de sentir les réactions du marché avant d'annoncer les tarifs finaux. La démarche se comprend, toutefois elle n'aide pas à l'analyse et aux recommandations préalables, ce qui est dommage.

## Premier avis sur ce Tamron 35-150 mm f/2.8-4

Tamron poursuit sur sa lancée : proposer des objectifs compatibles dont la qualité, la construction et les performances sont très proches de celles des marques de boîtiers, pour ne pas dire équivalentes parfois. La série G2 a fait ses preuves, ce nouveau Tamron 35-150 mm ne devrait donc pas décevoir sur ces points.



Reste un positionnement bien particulier qui peut plaire ou non. Pour couvrir l'intégralité d'une plage focale « idéale » il vous faudra compléter ce 35-150 mm d'un 17-35 mm, et de ce fait utiliser deux objectifs. L'argument de l'objectif à tout faire tombe.

Si vous êtes portraitiste, vous risquez de buter sur les ouvertures maximales limitées, et de préférer investir dans un nombre limité de focales fixes (par exemple 85 et 105 mm) plus performantes ouvrant à f/1.8 ou f/1.4. Le tarif reste alors conséquent, et en l'absence de tarif pour ce zoom, difficile d'en dire plus si ce n'est qu'il ne devra pas approcher celui de chaque focale fixe pour rester concurrentiel.

Un 24-120 mm, certes moins adapté au portrait photo, couvre une plage de focales plus intéressante en reportage. Un 70-200 mm f/2.8 est plus attirant pour le portrait en plan serré, et vous êtes nombreux à disposer déjà d'un 35 ou d'un 50 mm à grande ouverture en complément.

Sauf à ce que le tarif de ce Tamron 35-150 mm soit particulièrement attractif, et que ses performances soient exceptionnelles sur toute la plage focale, ce qui est envisageable si l'on en croit les résultats obtenus avec le [Tamron 100-400 mm](#) lors du test, il est bien possible que la diffusion de cette optique s'avère plus confidentielle que celles des zooms trans-standard habituels.



# Tamron 35-150 mm f/2,8-4 Di VC OSD, fiche technique

- modèle : A043
- plage focale : 35 - 150 mm
- ouverture maximale : f/2,8-4
- angles de vue (diagonale) : 63°26' - 16°25' (pour reflex plein format)
- formule optique : 19 éléments répartis en 14 groupes
- mise au point rapprochée : 0.45 m sur toute la plage focale
- rapport de grossissement : 1 :3.7 (f=150 mm)
- diamètre de filtre : 77mm
- diamètre maximum : 84mm
- longueur : pour Nikon 124.3 mm, pour Canon 126.8 mm
- poids : pour Nikon 790 g, pour Canon 796 g
- lamelles d'ouverture : 9 (diaphragme circulaire)
- ouverture minimale : f/16-22
- stabilisateur d'image : 5 stops (norme CIPA)
- accessoires fournis : pare-soleil et bouchons
- montures compatibles : Nikon F, Canon EF

Source : [Tamron](#)

[Tous les zooms Tamron chez Miss Numerique](#)



nikonpassion.com

---

---

# **VIF 2019 : Vincennes Images Festival, programme et animations photo avec Nikon Passion**

Le VIF 2019 - Vincennes Images Festival - est un festival photo dont l'objectif est de mettre en avant de nouveaux talents et de leur permettre de rencontrer les professionnels du secteur.

Le VIF est aussi un moment de rencontre entre passionnés de photographie pour promouvoir la pratique amateur. Nikon Passion est partenaire de cette troisième édition et vous propose des animations le Samedi 25 Mai 2019.

---

Recevez ma Lettre Photo quotidienne avec des conseils pour faire de meilleures photos :  
[www.nikonpassion.com/newsletter](http://www.nikonpassion.com/newsletter)

Copyright 2004-2026 - Editions MELODI / Nikon Passion - Tous Droits Réservés



nikonpassion.com



## VIF 2019 : Vincennes Images Festival, présentation

Le photo-club de Vincennes est un des plus importants photo-clubs de France. Animé par une équipe de bénévoles très dynamiques, ce club fédère aujourd'hui quelques centaines de membres et bien plus de passionnés encore, à Vincennes où il est installé comme dans toute la région parisienne.

Une équipe de passionnés, un peu (beaucoup ...) de courage, et l'idée de Jeff Ropars (Président du Festival) d'organiser un Festival photo fait son chemin dès

Recevez ma Lettre Photo quotidienne avec des conseils pour faire de meilleures photos : [www.nikonpassion.com/newsletter](http://www.nikonpassion.com/newsletter)

Copyright 2004-2026 - Editions MELODI / Nikon Passion - Tous Droits Réservés



nikonpassion.com

---

2010. En 2014 le projet est validé, l'équipe de bénévoles entièrement dédiée à l'organisation du Festival se met en place et deux éditions ont vu le jour depuis.

Le Vincennes Images Festival, ce sont :

- des conférences sur la photo,
- des expositions photo,
- des rencontres,
- des animations,
- un concours amateur,
- et de nombreuses interactions entre organisateurs, participants et professionnels du monde de la photo.

Au-delà des gentils organisateurs, c'est toute la ville de Vincennes qui se mobilise pour ce Festival qui occupe une grande partie du centre-ville :

- l'esplanade de la Mairie de Vincennes qui regroupe pour cette édition 2019 les animateurs dont Nikon Passion fait partie,
- la place de l'église réservée au village des marques,
- l'auditorium de la Maison des Associations où ont lieu les conférences,
- les rues avoisinantes et quelques autres endroits encore.

---

Recevez ma Lettre Photo quotidienne avec des conseils pour faire de meilleures photos :  
[www.nikonpassion.com/newsletter](http://www.nikonpassion.com/newsletter)

Copyright 2004-2026 - Editions MELODI / Nikon Passion - Tous Droits Réservés



## Des animations photos

Le VIF 2019 c'est une occasion unique de participer à des animations photo, sans autre contrainte que de vous rendre au bon endroit à la bonne heure, le samedi comme le dimanche. A l'inverse du [Salon de la Photo](#) où vous êtes bloqués sur un stand, ici nous allons bouger dans la ville au gré des animations pour parler photo et en faire :

- Workshop « Photos Culinaire » encadré par Philippe Alexandre Chevalier et accompagné par la styliste culinaire Sophie Bertrand,
- Musique ambiante Jazz & Shooting photos,
- Master Class de Pierre Anthony ALLARD,
- Lecture de portfolio par Didier Bizet,
- Démonstration d'un shooting « mode » par Nath-Sakura avec la participation de danseurs de tango et de voitures de collections,
- Lecture de Portfolio sur le stand de Graine de Photographe,
- Balade photographique avec Vincent Frances de Photographes du Monde.

Pour ma part, je vous propose deux animations photo le samedi. Je serai accompagné de **Guillaume Manceron**, portraitiste ([Studio dans les Nuages](#)) :

- **samedi de 11h à 12h : utiliser un appareil photo hybride en reportage et en studio, avantages et inconvénients**
- **samedi de 15h à 16h : initiation à la photo de rue et au portrait de rue, balade photo dans les rues de Vincennes**





nikonpassion.com

Ces deux animations sont en accès libre, venez avant l'heure de début pour que nous fassions connaissance et pour ne pas louper le départ de la balade de 15h.



*Photo (C) Vincennes Images Festival*

Recevez ma Lettre Photo quotidienne avec des conseils pour faire de meilleures photos :  
[www.nikonpassion.com/newsletter](http://www.nikonpassion.com/newsletter)

Copyright 2004-2026 - Editions MELODI / Nikon Passion - Tous Droits Réservés



## Des expositions photos

Pour cette édition 2019, le VIF a mis l'accent sur les expositions photo, avec des photographes invités dont certains méritent à eux seuls le détour. Parmi la liste des différents photographes exposés ([voir l'ensemble](#)), notez les expositions de :

- Lee Jeffries,
- Vincent Perez,
- Kyriakos Kaziras,
- Pierre de Vallombreuse,
- ...

## Des conférences photos

De nombreux photographes professionnels vous proposeront des conférences dans différents lieux, il y en a pour tous les goûts :

- Matte painting par Jean-Marie VIVES,
- De la photo de Papparazzi à la photographie d'auteur par Michel Ginies,
- Le portrait, témoin de notre société animée par le photographe et journaliste Nikos Aliagas, Lee Jeffries, Président d'honneur du festival et Jef Aérosol artiste de street art,
- le Parcours photographique de Vincent PEREZ,
- Michel Setboun sur « Iran - Révolution »,



nikonpassion.com

---

- Les coulisses de White Dream par Kyriakos Kaziras,
- L'inspiration en photographie par Gildas Lepetit-Castel,
- Photographier ce que l'on veut voir et pas ce que l'on voit par Nath Sakura,
- Tête à tête entre Sabine Weiss et Didier Fèvre.

Attention la plupart de ces conférences nécessitent une réservation car le nombre de places est limité. Prenez soin de vous inscrire à partir du 1er Mai sur le site du VIF.

## Un Concours photo

La remise des prix du concours « Vincennes Images Festival 2019 » aura lieu le dimanche 26 mai de 11h à 14h. Les membres du jury du concours VIF 2019 désigneront ce jour-là les gagnants de ce concours photo amateur.

Pour en savoir plus sur le programme et la logistique, retrouvez le VIF sur le site dédié et les réseaux sociaux associés :

- Site Web : [www.vif-photo.com](http://www.vif-photo.com)
- Facebook : [vincennesimagesfestival](https://www.facebook.com/vincennesimagesfestival)
- Instagram : [@vif\\_photo](https://www.instagram.com/vif_photo)
- Twitter : [@vif\\_photo](https://twitter.com/vif_photo)
- Youtube : [\[VIF\] Vincennes Images Festival](https://www.youtube.com/channel/UCVIF)

---

Recevez ma Lettre Photo quotidienne avec des conseils pour faire de meilleures photos : [www.nikonpassion.com/newsletter](http://www.nikonpassion.com/newsletter)

Copyright 2004-2026 - Editions MELODI / Nikon Passion - Tous Droits Réservés



nikonpassion.com

---

---

# Mitakon Speedmaster 50 mm f/0.95 III pour Nikon Z, les très grandes ouvertures arrivent

Shenyang Zhongyi Optical, la société qui fabrique des optiques sous les noms de marque Zhongyi et Mitakon annonce un objectif à très grande ouverture f/0.95, le Mitakon Speedmaster 50 mm f/0.95 III pour hybride Nikon Z.

Cette optique, la première à proposer une telle ouverture, devance le [Noct-Nikon Z 58 mm f/0,95 S](#) annoncé plus tard.

---

Recevez ma Lettre Photo quotidienne avec des conseils pour faire de meilleures photos : [www.nikonpassion.com/newsletter](http://www.nikonpassion.com/newsletter)

Copyright 2004-2026 - Editions MELODI / Nikon Passion - Tous Droits Réservés



nikonpassion.com



## Mitakon Speedmaster 50 mm f/0.95 III : présentation

La monture Nikon Z a remis au goût du jour les objectifs à très grande ouverture pour boîtiers plein format. Avec son tirage mécanique très court (16 mm), cette monture permet aux opticiens de concevoir des objectifs dont la construction s'avérait quasiment impossible pour les reflex en raison de contraintes optiques très élevées. La monture Z levant ces contraintes en grande partie, Nikon a annoncé dès l'arrivée des Nikon Z 6 et Z 7 un objectif à ouverture f/0,95, le [58 mm série S](#) qui doit arriver en 2019.

Recevez ma Lettre Photo quotidienne avec des conseils pour faire de meilleures photos : [www.nikonpassion.com/newsletter](http://www.nikonpassion.com/newsletter)

Copyright 2004-2026 - Editions MELODI / Nikon Passion - Tous Droits Réservés



nikonpassion.com

---

Etre capable de concevoir un objectif ouvrant à  $f/0,95$ , très performant et économiquement viable est un challenge que certains ingénieurs se plaisent à relever (voir le [Voigtlander Nokton 25 mm f/0.95](#)). Ceux de Nikon, déjà, qui nous promettent une optique qui devrait être celle de tous les records en matière de qualité d'image, de taille aussi car des lentilles qui permettent une ouverture de  $f/0,95$  il faut bien les loger quelque part. Cette formule optique rend extrêmement difficile la motorisation autofocus aussi le Nikon Z 58 mm  $f/0,95$  est-il annoncé comme à mise au point manuelle.

---

Recevez ma Lettre Photo quotidienne avec des conseils pour faire de meilleures photos :  
[www.nikonpassion.com/newsletter](http://www.nikonpassion.com/newsletter)

Copyright 2004-2026 - Editions MELODI / Nikon Passion - Tous Droits Réservés



nikonpassion.com



Chez Shenyang Zhongyi Optical, une société chinoise qui conçoit des optiques compatibles avec différentes marques d'appareils photo, le défi consistant à être les premiers à sortir un f/0,95 était trop beau pour ne pas être relevé ! Tamron et Sigma sont occupés ailleurs et un peu frileux avec la monture Z aussi les opticiens alternatifs se lancent dans l'aventure.

Recevez ma Lettre Photo quotidienne avec des conseils pour faire de meilleures photos :  
[www.nikonpassion.com/newsletter](http://www.nikonpassion.com/newsletter)

Copyright 2004-2026 - Editions MELODI / Nikon Passion - Tous Droits Réservés



nikonpassion.com

---

Après Samyang et ses [MF 14 mm f/2.8 et MF 85 mm f/1.4 pour Nikon Z](#), c'est donc Shenyang ZO qui grille la politesse à Nikon puisque voici venir le Mitakon Speedmaster 50 mm f/0.95 III compatible avec les montures Nikon Z, Sony E et Canon RF (tant qu'à faire ...).

Les caractéristiques techniques de cette optique font la part belle à l'ouverture, forcément. Celle-ci varie donc de f/0,95 à f/16, le rapport de reproduction est fixé à 0,1 tandis que la distance minimale de mise au point est de 50 cm et l'angle d'ouverture de 45°.

---

Recevez ma Lettre Photo quotidienne avec des conseils pour faire de meilleures photos : [www.nikonpassion.com/newsletter](http://www.nikonpassion.com/newsletter)

Copyright 2004-2026 - Editions MELODI / Nikon Passion - Tous Droits Réservés





nikonpassion.com

---



La formule optique utilise 10 éléments en 7 groupes, dont quatre lentilles en verre à dispersion *extra*-faible, une en verre à réfraction *ultra* haute, le diaphragme est à 11 lames et le contrôle de l'ouverture sans cran est *ultra*-silencieux (notez les superlatifs ...).

---

Recevez ma Lettre Photo quotidienne avec des conseils pour faire de meilleures photos :  
[www.nikonpassion.com/newsletter](http://www.nikonpassion.com/newsletter)

Copyright 2004-2026 - Editions MELODI / Nikon Passion - Tous Droits Réservés



nikonpassion.com

---

La mise au point manuelle est assurée par ce qui semble être une large bague sur les photos, je n'ai pas plus de détails pour le moment.

---

Recevez ma Lettre Photo quotidienne avec des conseils pour faire de meilleures photos :  
[www.nikonpassion.com/newsletter](http://www.nikonpassion.com/newsletter)

Copyright 2004-2026 - Editions MELODI / Nikon Passion - Tous Droits Réservés



nikonpassion.com



Recevez ma Lettre Photo quotidienne avec des conseils pour faire de meilleures photos : [www.nikonpassion.com/newsletter](http://www.nikonpassion.com/newsletter)

Copyright 2004-2026 - Editions MELODI / Nikon Passion - Tous Droits Réservés



nikonpassion.com

---

Notez la présence d'une échelle de profondeur de champ sur le fût, des indications qui devraient s'avérer très utiles à grande ouverture, étant donnée l'extrême difficulté à faire le point à cette valeur.

Le diamètre du pas de vis pour filtre est de 67 mm, l'objectif pèse 720 gr. et mesure 73,3 mm de diamètre pour 83,5 de long.

Le Mitakon Speedmaster 50 mm f/0.95 III est en vente au tarif de 799 USD, les frais de port sont offerts pour la France. Si vous achetez l'objectif depuis le site du fabricant, la garantie est de 5 ans.

## Premier avis sur cet objectif

Il est bien difficile de juger une telle optique sans l'avoir vue, et surtout l'avoir testée. Toutefois, les photos diffusées sur le site de Shenyang Zhongyi Optical montrent un piqué sans commune mesure avec celui des optiques Nikon Z, des distorsions importantes en périphérie et une déformation visible des détails situés dans la zone de flou, en avant comme en arrière du plan de mise au point.

---

Recevez ma Lettre Photo quotidienne avec des conseils pour faire de meilleures photos :  
[www.nikonpassion.com/newsletter](http://www.nikonpassion.com/newsletter)

Copyright 2004-2026 - Editions MELODI / Nikon Passion - Tous Droits Réservés



nikonpassion.com

---



*Mitakon Speedmaster 50 mm f/0.95 III - Photo (C) Bastian Kratzke*

---

Recevez ma Lettre Photo quotidienne avec des conseils pour faire de meilleures photos :  
[www.nikonpassion.com/newsletter](http://www.nikonpassion.com/newsletter)

Copyright 2004-2026 - Editions MELODI / Nikon Passion - Tous Droits Réservés



nikonpassion.com

---



*Mitakon Speedmaster 50 mm f/0.95 III - Photo (C) Wen Tai*

---

Recevez ma Lettre Photo quotidienne avec des conseils pour faire de meilleures photos :  
[www.nikonpassion.com/newsletter](http://www.nikonpassion.com/newsletter)

Copyright 2004-2026 - Editions MELODI / Nikon Passion - Tous Droits Réservés



nikonpassion.com

---



*Mitakon Speedmaster 50 mm f/0.95 III - Photo (C) Bastian Kratzke*

---

Recevez ma Lettre Photo quotidienne avec des conseils pour faire de meilleures photos :  
[www.nikonpassion.com/newsletter](http://www.nikonpassion.com/newsletter)

Copyright 2004-2026 - Editions MELODI / Nikon Passion - Tous Droits Réservés



nikonpassion.com

---



*Mitakon Speedmaster 50 mm f/0.95 III - Photo (C) Wen Tai*

Face au Noct-Nikon Z 58 mm f/0,95 S à venir, ce 50 mm Mitakon a pour lui un tarif imbattable, le Nikon devant compter un zéro de plus dans son tarif (*les estimations sont d'environ 7000 euros*) si j'en crois mes sources bien informées.

Reste à savoir si utiliser une telle optique sur un boîtier Nikon Z dont la monture favorise l'excellence des optiques est une bonne idée ou non au-delà de l'aspect

---

Recevez ma Lettre Photo quotidienne avec des conseils pour faire de meilleures photos :  
[www.nikonpassion.com/newsletter](http://www.nikonpassion.com/newsletter)

Copyright 2004-2026 - Editions MELODI / Nikon Passion - Tous Droits Réservés





ludique (et du fait d'avoir un  $f/0,95$  autour du cou). D'autant plus que le Nikon Z 50 mm  $f/1.8$  S à l'ouverture « modeste »  $f/1.8$  est déjà une référence en termes de piqué et de qualité d'image qui ne coûte « que » 679 euros.

Source et plus d'infos : [Mitakon ZY Optics](#)

---

## **Samyang MF 14 mm $f/2.8$ Z et 85 mm $f/1.4$ Z pour Nikon Z hybrides, les premières optiques Z compatibles**

Samyang fait d'une pierre ... trois coups ! Non content d'annoncer un 85 mm  $f/1.4$  autofocus pour les reflex Nikon, l'opticien coréen tire le premier avec deux optiques en monture Z pour les Nikon hybrides, les Samyang MF 14 mm  $f/2.8$  Z et Samyang MF 85 mm  $f/1.4$  Z.

En adaptant à la monture Z deux de ses optiques les plus appréciées, Samyang inaugure une gamme d'objectifs pour Nikon hybrides qui va permettre aux Z 6 et Z 7 d'étendre le champ de leurs possibilités.



nikonpassion.com

NIKONPASSION.COM



**SAMYANG MF 14 mm f/2.8 Z & MF 85 mm f/1.4 Z pour hybrides Nikon Z**

[Les objectifs Samyang pour Nikon chez Miss Numerique](#)

## **Samyang MF 14 mm f/2.8 et 85 mm f/1.4 pour Nikon Z hybrides, présentation**

Nikon a introduit sa nouvelle monture Z avec les hybrides plein format Nikon Z 6 et Z 7 en août 2018. Depuis, plusieurs optiques Nikon Z sont arrivées, dont le tout récent [Nikon Z 24-70 mm f/2.8 S](#).

Recevez ma Lettre Photo quotidienne avec des conseils pour faire de meilleures photos : [www.nikonpassion.com/newsletter](http://www.nikonpassion.com/newsletter)

Copyright 2004-2026 - Editions MELODI / Nikon Passion - Tous Droits Réservés



Toutefois la gamme d'optiques Z reste encore restreinte, et les opticiens indépendants comme Tamron ou Sigma n'ont pas annoncé leurs plans. Tamron complète ses gammes pour d'autres marques tandis que Sigma s'est lancé dans une histoire d'amour avec Leica et Panasonic qui semble occuper toutes les troupes ([voir l'avis de Mizuwari sur le sujet ...](#)).

Pas peu fier, j'imagine, de griller ainsi la priorité à ses concurrents, Samyang tire donc le premier et annonce la déclinaison de deux de ses optiques en monture Z, les Samyang MF 14 mm f/2.8 Z et Samyang MF 85 mm f/1.4 Z.

Vous avez bien lu MF : Manual Focus, ce qui signifie que ces deux objectifs n'embarquent pas (encore ?) le module autofocus des versions récentes pour Nikon F. Avec un hybride il y a moins mal puisque la mise au point manuelle est bien plus simple à réaliser que sur un reflex (Focus Peaking et loupe vous aident). De plus à 14 mm la profondeur de champ est très grande, ce qui vous laisse un peu de marge et à 85 mm la précision nécessaire est donnée par le viseur électronique. Oui mais quand même, c'est un peu dommage alors que Samyang annonce le même jour la version autofocus du [85 mm f/1.4 F](#).

Relevons toutefois le fait que Samyang a osé se lancer et ça c'est bien. Tant pis pour les autres en face. Et ça tombe bien car ce qui manque dans la gamme d'optiques Nikon Z ce sont justement des focales fixes. Nikon propose un 35 mm et un 50 mm ouvrant à f/1.8 mais pas plus. Avec le 14 et le 85 Samyang, vous pouvez couvrir une plage focale bien plus intéressante si vous préférez les focales fixes aux zooms.

Reste à savoir ce que ces optiques Samyang pour Nikon Z ont dans le ventre. Car



la monture Nikon Z est exigeante : son très court tirage mécanique offre d'énormes possibilités aux opticiens pour concevoir des optiques exceptionnelles, particulièrement en grand-angle (et le 14 mm est un ??). Encore faut-il l'exploiter, ce qui ne semble pas être le cas chez Samyang puisque les formules optiques des versions Z sont celles des versions F.

Faute de pouvoir disposer encore de ces deux nouvelles optiques pour vous proposer deux tests complets, voici les caractéristiques de ces Samyang pour Nikon Z.

# Samyang MF 14 mm f/2.8 Z pour Nikon

## Présentation



nikonpassion.com

---



Le Samyang MF 14 mm f/2.8 pour reflex Nikon est connu, c'est une optique qui donne des résultats très corrects pour son prix et n'a pas à rougir face aux concurrents plus onéreux. Samyang a manifestement repris sa formule optique et l'a adaptée à la monture Z. Monture, contacts électriques et transmission des données au boîtier font de ce 14 mm une optique compatible Nikon Z de façon native.

---

Recevez ma Lettre Photo quotidienne avec des conseils pour faire de meilleures photos : [www.nikonpassion.com/newsletter](http://www.nikonpassion.com/newsletter)

Copyright 2004-2026 - Editions MELODI / Nikon Passion - Tous Droits Réservés



nikonpassion.com

---

Reste à vérifier si la formule pensée pour le reflex saura tirer parti de la monture Z, ce n'est pas gagné d'avance. Reste qu'à 469 euros, ce 14 mm f/2.8 Z a le mérite d'exister et de vous éviter le recours à la bague FTZ, son encombrement et ses incompatibilités notoires chez Tamron et Sigma ([en savoir plus](#)).

---

Recevez ma Lettre Photo quotidienne avec des conseils pour faire de meilleures photos :  
[www.nikonpassion.com/newsletter](http://www.nikonpassion.com/newsletter)

Copyright 2004-2026 - Editions MELODI / Nikon Passion - Tous Droits Réservés



nikonpassion.com

---



---

Recevez ma Lettre Photo quotidienne avec des conseils pour faire de meilleures photos :  
[www.nikonpassion.com/newsletter](http://www.nikonpassion.com/newsletter)

Copyright 2004-2026 - Editions MELODI / Nikon Passion - Tous Droits Réservés



## Caractéristiques

Le Samyang MF 14 mm f/2.8 Z dispose d'une formule optique à 14 éléments en 10 groupes, la distance minimale de mise au point est fixée à 0,28 m tandis que l'angle de champ est de 115,7°. Le diaphragme comporte 6 lames.

La construction robuste Samyang fait de ce 14 mm Z un objectif de bonne taille avec 124,1 mm de longueur pour 810 grammes. La différence avec la version F est sensible, celle-ci mesurant 96,3 mm pour 530 grammes. Notez que les courbes MTF données sur le site Samyang sont les mêmes pour les deux versions de cette optique, la Z et la F.





nikonpassion.com

---



---

Recevez ma Lettre Photo quotidienne avec des conseils pour faire de meilleures photos :  
[www.nikonpassion.com/newsletter](http://www.nikonpassion.com/newsletter)

Copyright 2004-2026 - Editions MELODI / Nikon Passion - Tous Droits Réservés



## Tarif

Le Samyang MF 14 mm f/2.8 Z est vendu 469 euros, soit 110 euros de plus que la version F. Le Nikon AF-S 14 mm f/2.8D ED est vendu quant à lui 1549 euros mais il est autofocus tout en nécessitant la bague FTZ. Ce Samyang, même s'il n'excelle pas comme les optiques Nikon Z, a donc quelques atouts dans son jeu.

[En savoir plus sur le site Samyang](#)

# Samyang MF 85 mm f/1.4 Z pour Nikon

## Présentation



Le 85 mm f/1.4 est une des optiques Samyang les plus connues, avec sa construction robuste, ses performances de très bon niveau et son tarif compétitif face aux tenors de la catégorie. Samyang a eu une riche idée en décidant de décliner cette optique en monture Z même si comme pour le 14 mm il s'agit d'une adaptation mécanique et électrique plus qu'une refonte complète de la formule optique et de l'optique.



nikonpassion.com

---

Nikon n'a encore aucune focale fixe de 85 mm dans sa gamme Z, et l'AF-S 85 mm (f/1.4 ou f/1.8) nécessite l'utilisation de la bague FTZ, Samyang marque donc un point en terme de compatibilité. Les performances de cette optique, même si elles ne devraient guère progresser en version Z, en font un objectif à considérer si vous n'êtes pas déjà équipé. La mise au point manuelle peut toutefois être un frein, Focus Peaking et loupe vous aideront au besoin.

---

Recevez ma Lettre Photo quotidienne avec des conseils pour faire de meilleures photos :  
[www.nikonpassion.com/newsletter](http://www.nikonpassion.com/newsletter)

Copyright 2004-2026 - Editions MELODI / Nikon Passion - Tous Droits Réservés



nikonpassion.com

---



---

Recevez ma Lettre Photo quotidienne avec des conseils pour faire de meilleures photos :  
[www.nikonpassion.com/newsletter](http://www.nikonpassion.com/newsletter)

Copyright 2004-2026 - Editions MELODI / Nikon Passion - Tous Droits Réservés



## Caractéristiques

Même combat dans la catégorie 85 mm que dans celle des 14 mm, Samyang capitalise sur son 85 mm manuel pour proposer cette déclinaison Nikon Z. La formule optique est donc héritée de la version Nikon F manuelle, avec 9 éléments en 7 groupes, un diaphragme à 8 lames, une mise au point minimale de 1m (1,1m pour la version F) et un diamètre de filtre de 72 mm.

Tout comme le 14 mm Z, le 85 mm Z prend de l'embonpoint, il mesure 102,7 mm au lieu de 98,7 mm pour le F et pèse 10 grammes de plus à 740 grammes.



nikonpassion.com

---



---

Recevez ma Lettre Photo quotidienne avec des conseils pour faire de meilleures photos :  
[www.nikonpassion.com/newsletter](http://www.nikonpassion.com/newsletter)

Copyright 2004-2026 - Editions MELODI / Nikon Passion - Tous Droits Réservés



## Tarif

La stratégie Samyang fait à nouveau son effet avec ce 85 mm f/1.4 pour Nikon Z. Vendu 399 euros, c'est certes un tarif proche de celui de la version F mais ce sont près de 120 euros de moins que le Nikon AF-S 85 mm f/1.8G et ... 1290 euros de moins que le Nikon AF-S 85 mm f/1.4. Certes, ces optiques ne sont pas directement comparables, mais si Nikon sort un 85 mm f/1.4 Z je doute qu'il coûte bien moins cher que la version F actuelle. Le Samyang MF 85 mm f/1.4 Z devrait rester intéressant un bon moment encore si l'absence d'autofocus ne vous freine pas.

[En savoir plus sur le site Samyang](#)

## Des photos avec ces objectifs Samyang pour Nikon Z

Samyang n'a pas encore diffusé de séries d'images tests pour ces optiques Nikon Z, voici les visuels présentés lors du lancement.





nikonpassion.com



*Samyang MF 14 mm f/2.8 Z pour Nikon Z  
Photo (C) Daniel Gangur*

Recevez ma Lettre Photo quotidienne avec des conseils pour faire de meilleures photos :  
[www.nikonpassion.com/newsletter](http://www.nikonpassion.com/newsletter)

Copyright 2004-2026 - Editions MELODI / Nikon Passion - Tous Droits Réservés



nikonpassion.com

---



*Samyang MF 14 mm f/2.8 Z pour Nikon Z  
Photo (C) Daniel Gangur*

---

Recevez ma Lettre Photo quotidienne avec des conseils pour faire de meilleures photos :  
[www.nikonpassion.com/newsletter](http://www.nikonpassion.com/newsletter)

Copyright 2004-2026 - Editions MELODI / Nikon Passion - Tous Droits Réservés



nikonpassion.com

---



*Samyang MF 85 mm f/1.4 Z pour Nikon Z  
Photo (C) Daniel Gangur*

---

Recevez ma Lettre Photo quotidienne avec des conseils pour faire de meilleures photos :  
[www.nikonpassion.com/newsletter](http://www.nikonpassion.com/newsletter)

Copyright 2004-2026 - Editions MELODI / Nikon Passion - Tous Droits Réservés



nikonpassion.com

---



*Samyang MF 85 mm f/1.4 Z pour Nikon Z  
Photo (C) Johannes Trabola*

Source et visuels : [Samyang](#)

[Les objectifs Samyang pour Nikon chez Miss Numerique](#)

---

Recevez ma Lettre Photo quotidienne avec des conseils pour faire de meilleures photos :  
[www.nikonpassion.com/newsletter](http://www.nikonpassion.com/newsletter)

Copyright 2004-2026 - Editions MELODI / Nikon Passion - Tous Droits Réservés



# Samyang AF 85 mm f/1.4 F pour reflex Nikon, autofocus et bokeh à la clef

Samyang annonce l'arrivée d'un nouvel objectif à mise au point autofocus compatible avec les reflex Nikon, le Samyang AF 85 mm f/1.4 F. La gamme Samyang compte désormais deux optiques AF pour Nikon, voici les quelques informations disponibles à ce jour en attendant un prochain test.



Recevez ma Lettre Photo quotidienne avec des conseils pour faire de meilleures photos : [www.nikonpassion.com/newsletter](http://www.nikonpassion.com/newsletter)

Copyright 2004-2026 - Editions MELODI / Nikon Passion - Tous Droits Réservés



## Les objectifs Samyang pour Nikon chez Miss Numerique

# Samyang AF 85 mm f/1.4 F : autofocus et bokeh

Samyang propose depuis de longues années des optiques à mise au point manuelle pour plusieurs marques d'appareils photo dont Nikon. Ces optiques, appréciées pour leur construction et leur tarif attractif, ont gagné en qualité d'années en années et concurrencent désormais les objectifs des marques et opticiens indépendants comme Tamron, Tokina ou Sigma. Les tarifs ont augmenté en proportion mais n'atteignent pas encore, loin s'en faut, ceux des marques et opticiens indépendants les plus connus.

Les premières générations d'objectifs Samyang en monture F sont compatibles avec les reflex Nikon, mais pas avec leur module autofocus, ce qui freine encore les photographes désireux d'utiliser la mise au point automatique. Samyang, à l'écoute du marché, a donc lancé l'étude d'objectifs autofocus et le premier modèle est arrivé mi-2018, il s'agit du [Samyang AF 14 mm f/2.8 F \(voir le test complet\)](#).



nikonpassion.com

---



---

Recevez ma Lettre Photo quotidienne avec des conseils pour faire de meilleures photos :  
[www.nikonpassion.com/newsletter](http://www.nikonpassion.com/newsletter)

Copyright 2004-2026 - Editions MELODI / Nikon Passion - Tous Droits Réservés



nikonpassion.com

---

Le nouveau Samyang AF 85 mm f/1.4 F est le second modèle de la gamme à bénéficier de l'autofocus. En attendant de pouvoir tester cette nouvelle optique, voici les caractéristiques annoncées par la marque.

Le module autofocus est du type Dual type LSM (Linear Supersonic Motor), assurant une mise au point rapide et précise selon la marque. Un commutateur AM/MF placé sur le fût de l'objectif permet de désactiver l'autofocus au besoin.

La formule optique comprend 9 éléments répartis en 7 groupes, dont une lentille asphérique. La distance minimale de mise au point est fixée à 0,9 m tandis que le diamètre de filtre est de 77 mm. Le bokeh est annoncé comme superlatif grâce au diaphragme à 9 lames et ouverture circulaire.





nikonpassion.com

---



---

Recevez ma Lettre Photo quotidienne avec des conseils pour faire de meilleures photos :  
[www.nikonpassion.com/newsletter](http://www.nikonpassion.com/newsletter)

Copyright 2004-2026 - Editions MELODI / Nikon Passion - Tous Droits Réservés



nikonpassion.com

---

Le revêtement des lentilles est du type Samyang Ultra Multi Coating, comme chez les autres opticiens ce traitement diminue l'effet de flare et les images fantômes. Samyang annonce une protection contre la poussière, la pluie et la neige grâce à plusieurs joints d'étanchéité.

## **Des photos avec le Samyang AF 85 mm f/1.4 pour Nikon**

---

Recevez ma Lettre Photo quotidienne avec des conseils pour faire de meilleures photos :  
[www.nikonpassion.com/newsletter](http://www.nikonpassion.com/newsletter)

Copyright 2004-2026 - Editions MELODI / Nikon Passion - Tous Droits Réservés



nikonpassion.com

---



---

Recevez ma Lettre Photo quotidienne avec des conseils pour faire de meilleures photos :  
[www.nikonpassion.com/newsletter](http://www.nikonpassion.com/newsletter)

Copyright 2004-2026 - Editions MELODI / Nikon Passion - Tous Droits Réservés



nikonpassion.com

---

*Nikon D810 - Samyang AF 85 mm f/1.4 F - ISO 250 - f/1.4 - 1/640 sec.  
Photo (C) Francesca Dani*

---

Recevez ma Lettre Photo quotidienne avec des conseils pour faire de meilleures photos :  
[www.nikonpassion.com/newsletter](http://www.nikonpassion.com/newsletter)

Copyright 2004-2026 - Editions MELODI / Nikon Passion - Tous Droits Réservés



nikonpassion.com



Recevez ma Lettre Photo quotidienne avec des conseils pour faire de meilleures photos :  
[www.nikonpassion.com/newsletter](http://www.nikonpassion.com/newsletter)

Copyright 2004-2026 - Editions MELODI / Nikon Passion - Tous Droits Réservés



nikonpassion.com

---

*Nikon D810 - Samyang AF 85 mm f/1.4 F - ISO 50 - f/1.4 - 1/3200 sec.  
Photo (C) Francesca Dani*



nikonpassion.com

---



---

Recevez ma Lettre Photo quotidienne avec des conseils pour faire de meilleures photos :  
[www.nikonpassion.com/newsletter](http://www.nikonpassion.com/newsletter)

Copyright 2004-2026 - Editions MELODI / Nikon Passion - Tous Droits Réservés



nikonpassion.com

---

*Nikon D810A - Samyang AF 85 mm f/1.4 F - ISO 200 - f/2 - 1/1000 sec.  
Photo (C) Peter Adam*

## Dimensions et tarif

Avec un poids de 480 grammes pour 7,45 cm de long, ce Samyang AF possède des mensurations dans la moyenne basse pour un 85 mm puisque le Nikon AF-S 85 mm f/1.4 G mesure 8,6 cm et pèse 595 grammes.

---

Recevez ma Lettre Photo quotidienne avec des conseils pour faire de meilleures photos :  
[www.nikonpassion.com/newsletter](http://www.nikonpassion.com/newsletter)

Copyright 2004-2026 - Editions MELODI / Nikon Passion - Tous Droits Réservés





nikonpassion.com

---



---

Recevez ma Lettre Photo quotidienne avec des conseils pour faire de meilleures photos :  
[www.nikonpassion.com/newsletter](http://www.nikonpassion.com/newsletter)

Copyright 2004-2026 - Editions MELODI / Nikon Passion - Tous Droits Réservés



nikonpassion.com

---

Le tarif est lui-aussi en faveur du Samyang, et de loin, puisqu'il vous en coûtera 699 euros pour l'acquérir tandis que le Nikon équivalent est facturé 1599 euros ([voir ici par exemple](#)) et le Sigma 1099 euros ([voir ici](#)).

Difficile de se prononcer sur les performances de cette optique encore, mais il y a fort à parier qu'elle soit suffisamment performante pour satisfaire les photographes qui ne peuvent justifier l'investissement dans un 85 mm f/1.4 Nikon ou Sigma mais souhaitent bénéficier néanmoins des avantages de la grande ouverture f/1.4 pour le portrait par exemple. Sans égaler les performances du 85 mm Nikon, la version manuelle de ce [85 mm f/1.4](#) ne déçoit pas quant à elle depuis sa sortie.

Source: [Samyang](#)

[Les objectifs Samyang pour Nikon chez Miss Numerique](#)

---

## Comment régler votre Nikon Z (sans vous perdre dans les menus)

Vous venez de passer à l'hybride et vous ne savez pas encore comment bien régler votre Nikon Z ? Le manuel utilisateur comporte des centaines de pages

---

Recevez ma Lettre Photo quotidienne avec des conseils pour faire de meilleures photos : [www.nikonpassion.com/newsletter](http://www.nikonpassion.com/newsletter)

Copyright 2004-2026 - Editions MELODI / Nikon Passion - Tous Droits Réservés



nikonpassion.com

---

mais vous n'avez pas pris le temps de tout lire ?

Vous n'êtes pas seul(e). Avec l'arrivée des Nikon Z6 et Z7 depuis 2018, je reçois de plus en plus de questions à ce sujet. Je publie régulièrement dans la [rubrique Z-Infos](#) des tutoriels détaillés pour chaque réglage spécifique. Vous pouvez y revenir dès que vous souhaitez aller plus loin ou approfondir un point en particulier.

---

Recevez ma Lettre Photo quotidienne avec des conseils pour faire de meilleures photos : [www.nikonpassion.com/newsletter](http://www.nikonpassion.com/newsletter)

Copyright 2004-2026 - Editions MELODI / Nikon Passion - Tous Droits Réservés



Sachez que pour régler un hybride Nikon, je pars de menus réinitialisés afin d'avoir toujours la même base lorsque je teste un nouveau boîtier, avant de lui appliquer mes réglages personnels. Je vous invite à faire de même si vous avez déjà changé des réglages et vous sentez perdu pour régler votre Nikon Z.

Recevez ma Lettre Photo quotidienne avec des conseils pour faire de meilleures photos : [www.nikonpassion.com/newsletter](http://www.nikonpassion.com/newsletter)

Copyright 2004-2026 - Editions MELODI / Nikon Passion - Tous Droits Réservés



**Note** : les noms et numéros de menus et fonctions ci-dessous peuvent varier d'un Nikon Z à l'autre. Vérifiez dans le [manuel de votre Nikon](#) si vous constatez un changement.

## Comprendre la logique des menus Nikon Z

Les menus des Nikon Z sont organisés par type de prise de vue ou de fonction, ce qui vous aide à savoir rapidement où chercher un réglage précis. Voici leur philosophie générale :

- **Menu Prise de vue photo** : tout ce qui concerne l'image au moment de la prise de vue (qualité, ISO, Picture Control, D-Lighting, balance des blancs...)
- **Menu Enregistrement vidéo** : tous les réglages spécifiques à la vidéo (format, cadence, micro, stabilisation, etc.)
- **Menu Réglages personnalisés** : c'est ici que vous ajustez le comportement de votre boîtier (autofocus, mesure, affichage, délais d'extinction, raccourcis...)

---

Recevez ma Lettre Photo quotidienne avec des conseils pour faire de meilleures photos : [www.nikonpassion.com/newsletter](http://www.nikonpassion.com/newsletter)



- **Menu Visualisation** : pour gérer l'affichage des images une fois la photo prise
- **Menu Configuration** : les réglages de base du boîtier (date, langue, nettoyage capteur, copyright, connectivité)
- **Menu Réseau** : tout ce qui touche à SnapBridge, Wi-Fi, FTP ou Bluetooth
- **Menu personnalisé ou Réglages récents** : regroupe vos réglages favoris ou les derniers utilisés. Pratique pour un accès rapide sans fouiller dans chaque onglet

Gardez en tête que certaines fonctions ne sont accessibles que si l'appareil est dans un mode compatible. Si une option apparaît en gris, c'est qu'elle est momentanément indisponible dans ce contexte.

## Le menu i : un accès rapide aux réglages essentiels



nikonpassion.com



Le menu i (Information) d'un Nikon Z

Le menu i (comme **Information**) est l'un des outils les plus pratiques des hybrides Nikon Z. Accessible par la touche [i] située à l'arrière du boîtier, il permet d'accéder en un clin d'œil aux réglages que vous utilisez le plus souvent, sans devoir fouiller dans les menus classiques.

Ce menu s'adapte automatiquement au mode dans lequel vous vous trouvez : photo, vidéo ou visualisation. À chaque mode correspond une disposition différente, optimisée pour l'usage concerné.

Vous pouvez personnaliser le menu i via le réglage personnalisé f1 pour le mode photo ou g1 pour le mode vidéo. Choisissez ainsi les fonctions que vous souhaitez y retrouver selon votre pratique : [Picture Control](#), mode silencieux, format de fichier, [bracketing](#), mode de zone AF, etc.

Recevez ma Lettre Photo quotidienne avec des conseils pour faire de meilleures photos : [www.nikonpassion.com/newsletter](http://www.nikonpassion.com/newsletter)

Copyright 2004-2026 - Editions MELODI / Nikon Passion - Tous Droits Réservés



Une fois le menu affiché, vous pouvez naviguer soit avec l'écran tactile, soit avec le sélecteur multidirectionnel. Dans bien des cas, il suffit de faire tourner l'une des molettes pour modifier le réglage sélectionné, sans avoir à valider manuellement.

C'est un excellent moyen de gagner du temps sur le terrain et d'éviter de modifier des réglages par erreur dans des menus plus complexes. Prenez le temps de le configurer à votre main dès le début.

## Régler l'autofocus de son Nikon Z

L'autofocus des hybrides Nikon Z est très différent de celui des reflex. Il couvre presque tout le cadre et propose de nombreux modes. Voici les choix que je recommande pour commencer.

Commencez par choisir le **mode AF** :

- **AF-S** pour les sujets immobiles. L'autofocus se verrouille avec un appui à mi-course sur le déclencheur.





nikonpassion.com

---

- **AF-C** pour les sujets en mouvement. L'autofocus reste actif en continu.

Ensuite choisissez le **mode de détection** :

- **Suivi des yeux (humains)** : pour le portrait ou la photo sociale.
- **Suivi des yeux d'animaux** : chiens, chats, animaux proches.
- **Suivi 3D** : pour les sujets rapides ou erratiques.

Personnalisez le **comportement de l'AF** :

- Suivi MAP Lock-On : **Long (5)**
- Détection visage/yeux : **activée en zone auto**
- Rotation point AF : **ON**

---

Recevez ma Lettre Photo quotidienne avec des conseils pour faire de meilleures photos :  
[www.nikonpassion.com/newsletter](http://www.nikonpassion.com/newsletter)

Copyright 2004-2026 - Editions MELODI / Nikon Passion - Tous Droits Réservés



- AF faible lumière : **OFF** (si la scène est bien éclairée)
- Illuminateur d'aide AF : **OFF**

Exemples de **combinaisons utiles** :

- Sujet statique : **AF-S + collimateur unique**
- Reportage : **AF-C + zone dynamique**
- Sujet en mouvement aléatoire : **\*\*AF-C + suivi 3D**

## **Configuration générale : les bons réglages de base**



## Accès via le menu Configuration



- Fuseau horaire / date : ajustés pour votre pays



- Limiter le choix du moniteur : **manuel** (viseur uniquement pour économie d'énergie)
- Nettoyage du capteur : **à l'arrêt**
- Légende / copyright : nom + site web dans les EXIF
- Signal sonore : **OFF**
- Photo sans carte : **LOCK** (pour éviter les déconvenues)

## Accès via le menu Personnalisé

- Mode silencieux : ajouté au bouton **Fn2**
- Picture Control : accès rapide si vous utilisez le format JPG
- Info batterie : affichage du pourcentage de batterie restant



- Connexion mobile : **OFF** (activation ponctuelle si besoin)

Sachez que les mises à jour firmware fréquentes sur les hybrides peuvent apporter des changements de comportement des menus. Chaque fois que vous faites une mise à jour, assurez-vous que ce que vous aviez réglé précédemment est toujours valable.

## Réglages de personnalisation : adapter le boîtier à sa pratique



nikonpassion.com



## Menu Réglages personnels

- Incrément d'expo / ISO : **1/3**

Recevez ma Lettre Photo quotidienne avec des conseils pour faire de meilleures photos :  
[www.nikonpassion.com/newsletter](http://www.nikonpassion.com/newsletter)

Copyright 2004-2026 - Editions MELODI / Nikon Passion - Tous Droits Réservés



nikonpassion.com

---

- Mémo exposition : **OFF**
- Extinction automatique : **10 min** (ou moins selon usage)
- Numérotation des images : **ON**
- Appliquer les réglages à la visée : **ON**
- Quadrillage : **OFF**
- Mise en relief ([focus peaking](#)) : **niveau 2 / rouge**

## Raccourcis boutons et Menu I

- **Fn1** : changer le mode AF
- **Fn2** : activer / désactiver le mode silencieux
- **AF-ON** : inchangé

---

Recevez ma Lettre Photo quotidienne avec des conseils pour faire de meilleures photos :  
[www.nikonpassion.com/newsletter](http://www.nikonpassion.com/newsletter)

Copyright 2004-2026 - Editions MELODI / Nikon Passion - Tous Droits Réservés



nikonpassion.com

---

- **Molette arrière** : correction d'exposition
- **Menu I** : personnalisé pour retrouver les fonctions clés (bracketing, silencieux, etc.)

## **Affichage : tirer parti du viseur électronique**





nikonpassion.com



Le viseur électronique permet de voir l'aspect de l'image telle qu'elle sera enregistrée. Pour bien en profiter :

- Luminosité : **automatique** ou **ajustée manuellement**

Recevez ma Lettre Photo quotidienne avec des conseils pour faire de meilleures photos :  
[www.nikonpassion.com/newsletter](http://www.nikonpassion.com/newsletter)

Copyright 2004-2026 - Editions MELODI / Nikon Passion - Tous Droits Réservés



- Histogramme : **activé dans le viseur**
- Niveau électronique : utile pour horizon ou perspective

## **Comment régler votre Nikon Z et gagner du temps grâce au bouton DISP et à la touche OK**

Le bouton **DISP** vous permet d'alterner rapidement entre plusieurs affichages dans le viseur ou à l'écran : histogramme, niveau, image seule, etc. Testez-les pour trouver ce qui vous convient le mieux.

En mode AF-C avec suivi 3D, la touche **OK** vous permet d'activer le suivi du sujet et de verrouiller une cible en mouvement. Très utile pour la photo d'action ou les enfants qui bougent sans arrêt.

## **Exposition : régler en temps réel**

Grâce au viseur à image réelle, vous pouvez ajuster l'exposition avant de déclencher.



- Utilisez la molette de correction d'exposition
- Observez les effets immédiatement dans le viseur
- Testez les différents **Picture Control** pour voir leur rendu

En RAW, ces Picture Control ne modifient que l'aperçu, pas le fichier définitif.

## Prise de vue photo : les réglages que j'utilise



nikonpassion.com



- Qualité d'image : **RAW** (14-bit sans perte)
- Taille d'image : **pleine définition**

Recevez ma Lettre Photo quotidienne avec des conseils pour faire de meilleures photos :  
[www.nikonpassion.com/newsletter](http://www.nikonpassion.com/newsletter)

Copyright 2004-2026 - Editions MELODI / Nikon Passion - Tous Droits Réservés



nikonpassion.com

---

- ISO auto : limite haute à 6 400, vitesse mini 1/500 s
- Balance des blancs : **Auto1** ou **PRE** en studio
- Picture Control : **Standard**
- Espace colorimétrique : **Adobe RGB**
- D-Lighting actif : **Normal**
- Réduction du bruit ISO : **Normal**
- Contrôle du vignetage : **Normal**

## Visualisation : revoir ses images efficacement

---

Recevez ma Lettre Photo quotidienne avec des conseils pour faire de meilleures photos :  
[www.nikonpassion.com/newsletter](http://www.nikonpassion.com/newsletter)

Copyright 2004-2026 - Editions MELODI / Nikon Passion - Tous Droits Réservés



- Affichage par défaut : **image seule**, **données EXIF**, **vue d'ensemble**
- Affichage auto : **OFF** (pour économiser la batterie)



- Rotation automatique : **OFF** (préférence affichage plein écran)

## Vidéo (utilisation en intérieur)



Recevez ma Lettre Photo quotidienne avec des conseils pour faire de meilleures photos :  
[www.nikonpassion.com/newsletter](http://www.nikonpassion.com/newsletter)



nikonpassion.com

---

- Vitesse : **1/50 s à f/5** (effet naturel)
- ISO : **800 fixe**
- WB : **Auto0** (fidèle à l'éclairage)
- Picture Control : **Neutre**
- Format : **4K 30p** (pour recadrer sans perte)
- Stabilisation : **OFF** (sur trépied)
- Micro : **manuel à 6** (pour mes micros [Rode Wireless GO II](#))

## Quelques fonctions que je n'utilise pas (et pourquoi)

Voici quelques fonctions que je laisse désactivées, volontairement :

---

Recevez ma Lettre Photo quotidienne avec des conseils pour faire de meilleures photos :  
[www.nikonpassion.com/newsletter](http://www.nikonpassion.com/newsletter)

Copyright 2004-2026 - Editions MELODI / Nikon Passion - Tous Droits Réservés





- **HDR automatique** : utilisable en JPG uniquement, le résultat est peu prévisible, je préfère gérer cela en post-traitement à partir de plusieurs images en RAW
- **Réglage actif de la clarté** : peut durcir le rendu inutilement
- **Stabilisation électronique vidéo** : moins naturelle que la stabilisation optique ou sur trépied  
Vous pouvez bien sûr tester ces fonctions, mais elles ne font pas partie de mes réglages de base.

## Conclusion : votre Nikon Z est enfin prêt

Vous avez maintenant en main un Nikon Z configuré selon vos besoins. Inutile de vouloir tout maîtriser d'un coup : prenez votre temps, testez, observez... et ajustez.

Et vous, pour régler votre Nikon Z, quels réglages avez-vous choisis ? Partagez-les en commentaire en précisant votre modèle.



# Luminar Flex : l'IA et des plugins pour Lightroom, Photoshop et MacOS Photos

Luminar Flex est un plugin (module additionnel) qui apporte à Lightroom Classic, Photoshop, Photoshop Elements et Photos pour MacOS des fonctions de traitement additionnelles. Au menu l'IA (intelligence artificielle) et des filtres pour accélérer le traitement de vos photos et leur donner plus vite un rendu personnel.

Luminar Flex reprend le moteur de traitement RAW de Luminar 3, sans le module de gestion de catalogue, et remplace les plugins Luminar 3 actuels pour Lightroom et Photoshop. Luminar Flex est gratuit pour les utilisateurs de Luminar 2018 et Luminar 3.



nikonpassion.com

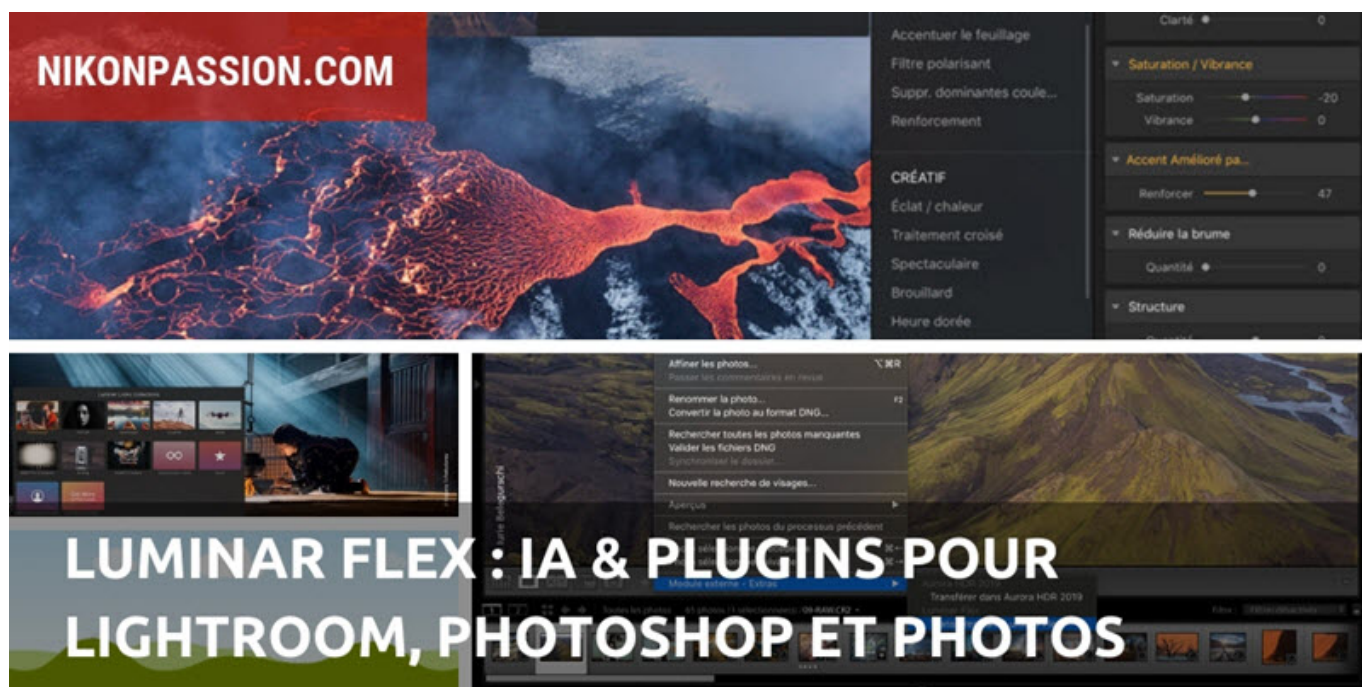

10 euros de réduction avec le code NIKONPASSION sur le site de l'éditeur

## Luminar Flex : principe et contexte

[Luminar 3](#), successeur de [Luminar 2018](#), est un logiciel de gestion et de traitement des photos édité par Skylum. Cet éditeur s'est spécialisé dans les logiciels d'imagerie, Luminar 3 et [Aurora HDR](#) étant ses deux fers de lance.

Depuis plusieurs mois déjà Skylum travaille sur l'intégration de modules d'intelligence artificielle dans ses logiciels, afin d'accélérer le traitement et de favoriser l'usage de ses logiciels par les plus débutants. [Photolemur](#) est un bon

Recevez ma Lettre Photo quotidienne avec des conseils pour faire de meilleures photos : [www.nikonpassion.com/newsletter](http://www.nikonpassion.com/newsletter)

Copyright 2004-2026 - Editions MELODI / Nikon Passion - Tous Droits Réservés

exemple de ce savoir-faire, c'est un logiciel très simple mais qui ne manque pas d'intérêt.

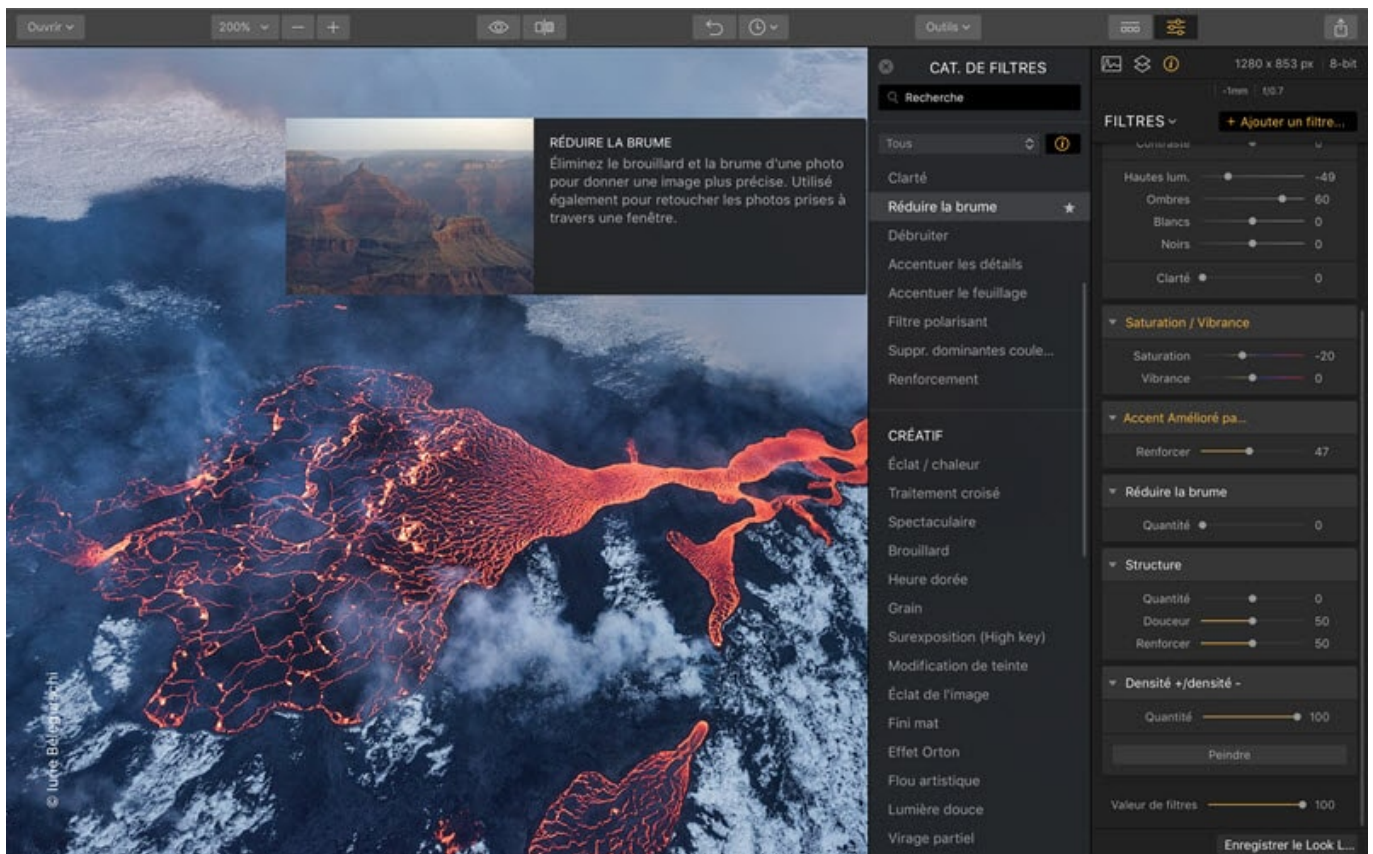

### *les filtres et traitements avancés de Flex*

Avec Luminar Flex, Skylum va un cran plus loin en exportant sa technologie sous forme de plugin intégrable à d'autres logiciels, Lightroom Classic, Photoshop, Photoshop Elements, Photos pour MacOS et Aperture. Ces modules ne sont pas nouveaux, ils existaient déjà en partie dans Luminar 2018, mais Skylum prend un

virage en capitalisant sur ce type de technologie et en étendant sa portée.

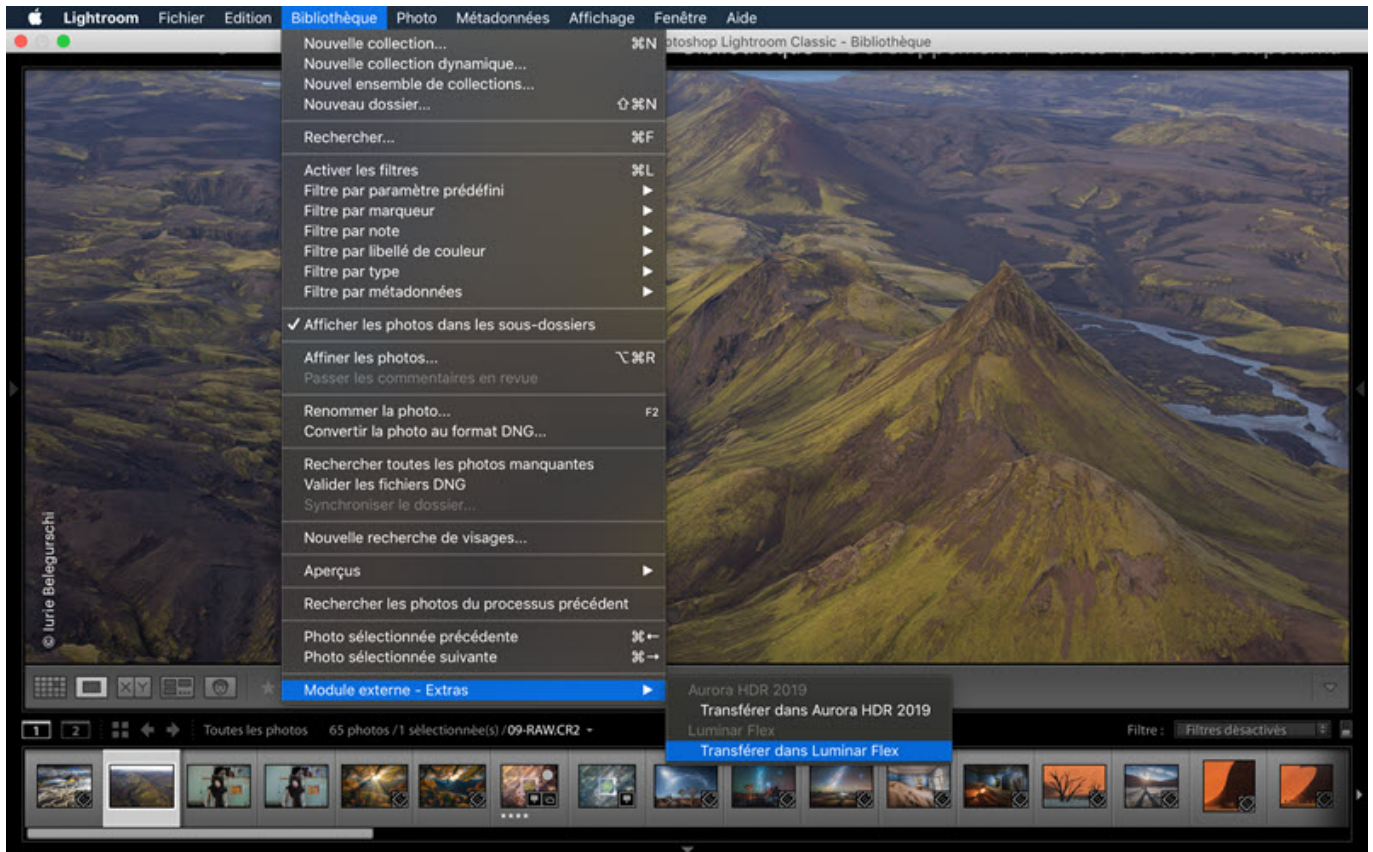

### *intégration de Luminar Flex dans Lightroom Classic*

En favorisant l'intégration de plug-ins dans les autres logiciels, l'éditeur peut plus facilement diffuser ses produits, et permettre aux utilisateurs de choisir le module de traitement qu'ils souhaitent, natif ou Flex, dans leur logiciel habituel sans perdre les fonctions de catalogue de Lightroom ou les outils très avancés de Photoshop.

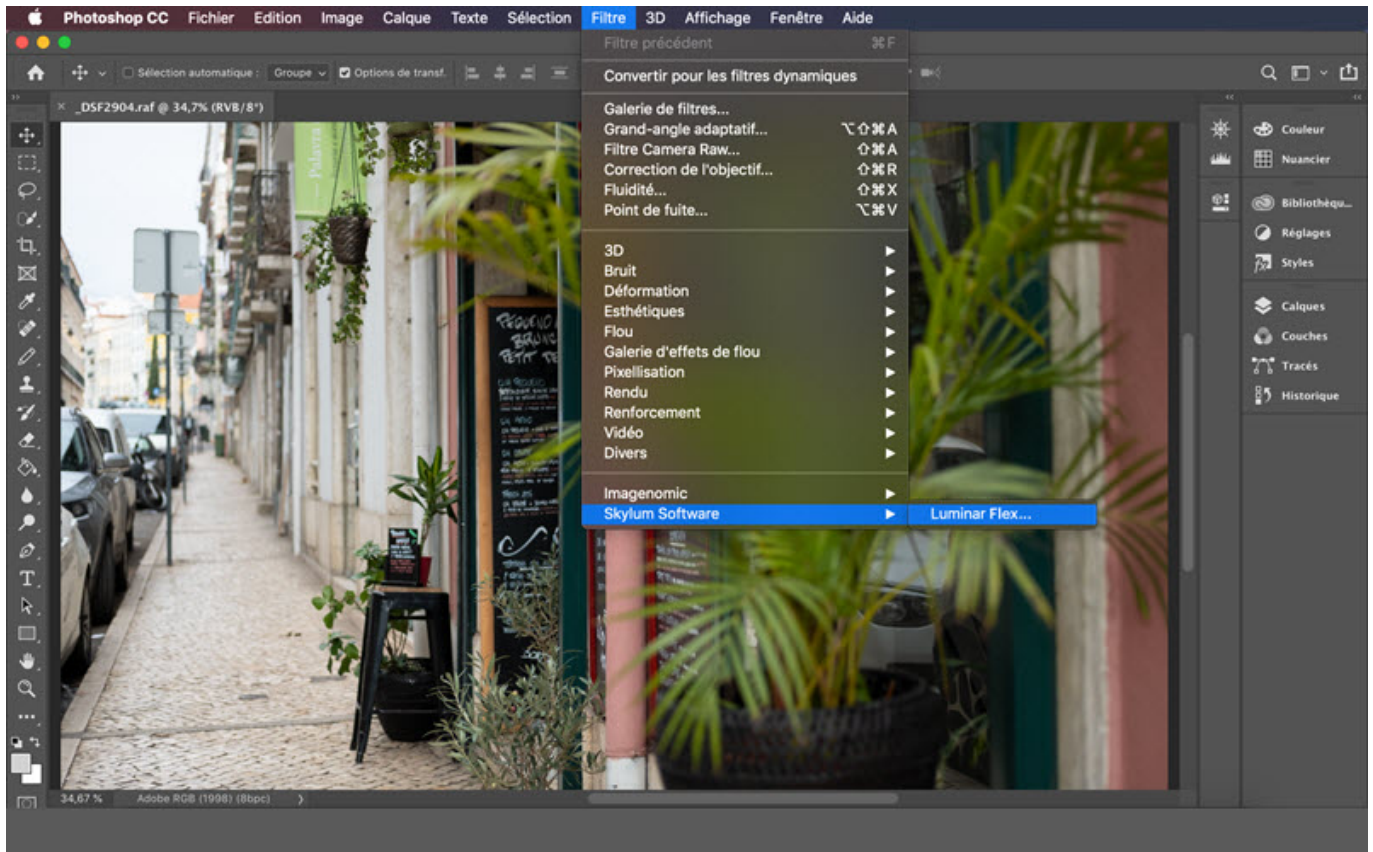

*intégration de Luminar Flex dans Photoshop*

## Pourquoi utiliser Luminar Flex ?

Si vous utilisez déjà un logiciel de traitement des fichiers RAW, vous êtes en droit de vous demander pourquoi utiliser un moteur externe plutôt que le moteur de votre logiciel.

La réponse est : pour avoir le choix, pour faire ce que votre logiciel ne fait pas, pour obtenir des rendus différents, pour aller plus vite.

Luminar Flex met en oeuvre un moteur d'intelligence artificielle qui tient compte des caractéristiques de vos images pour vous permettre d'ajuster avec précision le rendu final. C'est ce que propose Lightroom dans le mode Développement rapide / Auto du module Bibliothèque, en plus abouti toutefois dans Flex.

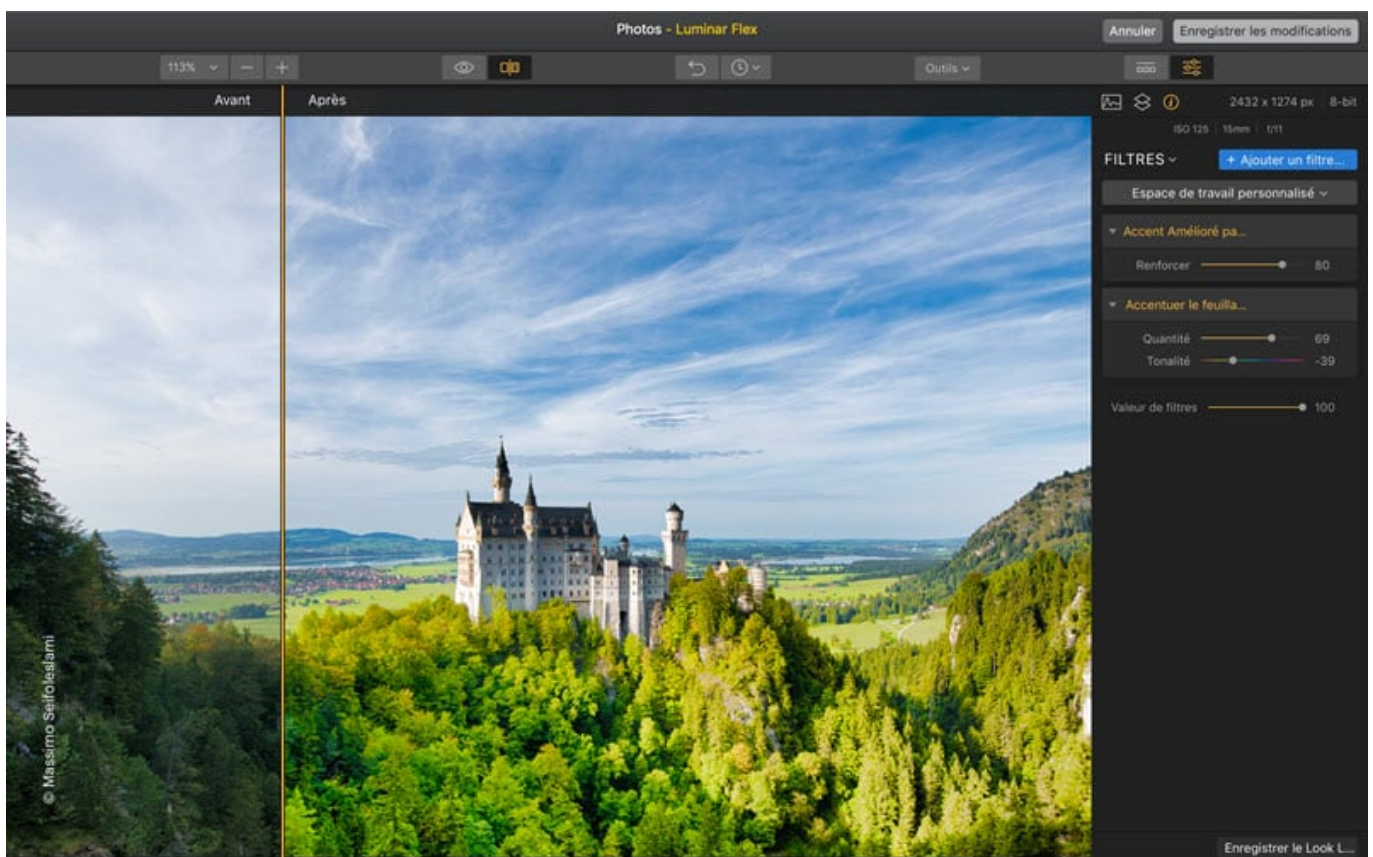

*le mode avant/après de Luminar Flex*

Flex apporte également de nombreux filtres aux autres logiciels, c'est une façon d'arriver à un résultat abouti sans devoir passer trop de temps à manipuler les différents curseurs et/ou masques et calques de Photoshop.

Flex intègre par exemple le module « Sky enhancer » déjà présent dans Luminar 3, qui permet d'optimiser le rendu des ciels en tenant compte des caractéristiques de chaque image. « Foliage enhancer » quant à lui optimise le rendu des feuillages et végétaux (les teintes vertes), une fonction utile pour la photo de paysage.

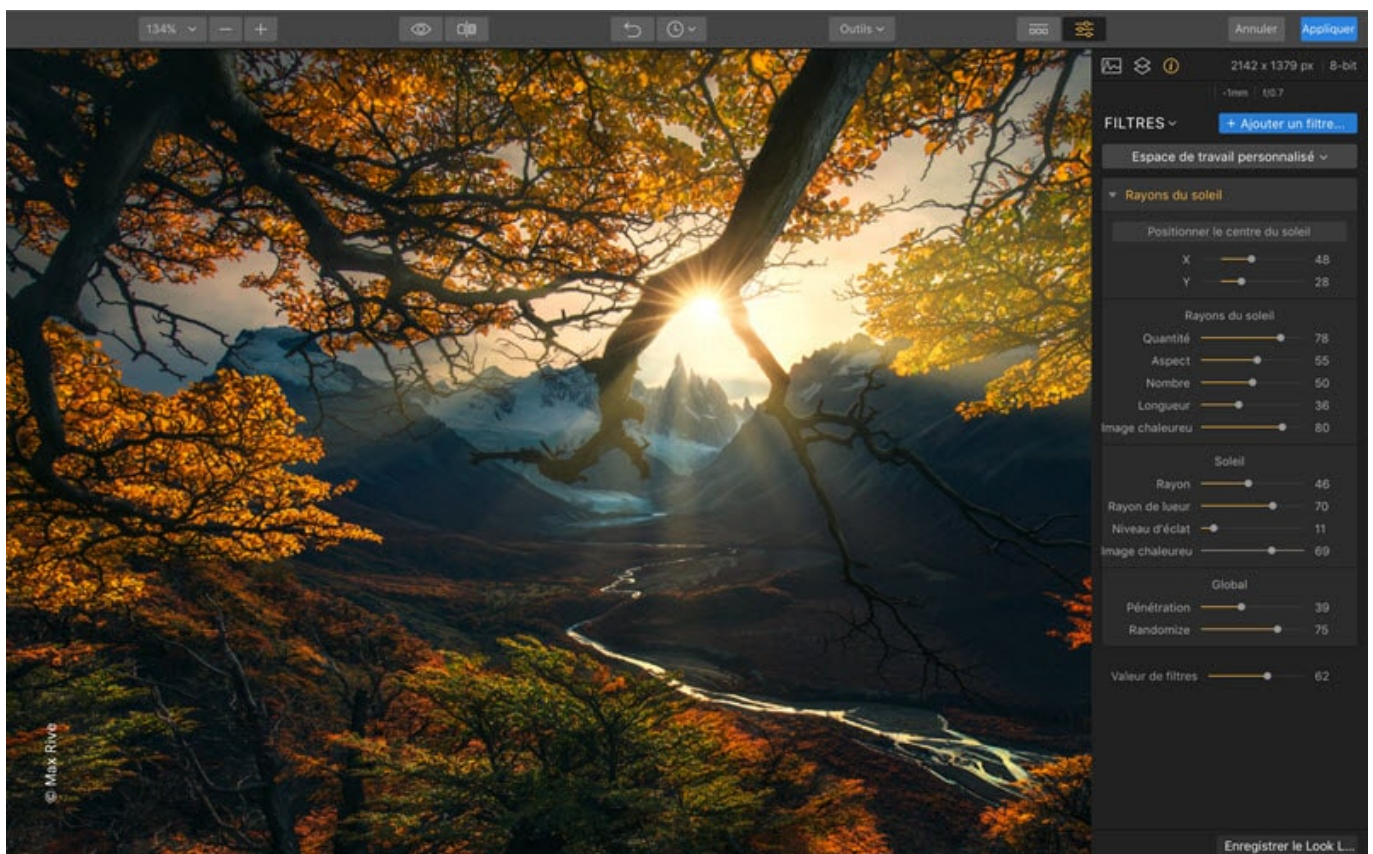

Recevez ma Lettre Photo quotidienne avec des conseils pour faire de meilleures photos : [www.nikonpassion.com/newsletter](http://www.nikonpassion.com/newsletter)

Copyright 2004-2026 - Editions MELODI / Nikon Passion - Tous Droits Réservés



*la création de rayons de soleil pour les images qui s'y prêtent*

« Details enhancer » vous permet d'ajuster la netteté et la clarté (le micro-contraste) tandis que « Sunrays filter » vous permet de créer des rayons de soleil à l'aspect naturel sur vos images qui le méritent.

Tous les autres filtres, une cinquantaine, participent à la rapidité de traitement des images, en apportant chacun des effets bien spécifiques.

## **Gagner en vitesse pour perdre en créativité ?**

Vous êtes en droit de vous demander si tous ces filtres ne finissent pas par faire l'inverse de ce qu'ils sont censés faire, à savoir appliquer un effet identique à toutes les photos et reproduire ce que les autres font aussi, en tombant dans l'excès « à la filtre Instagram » .

Si vous vous contentez de les appliquer sans autre ajustement, c'est possible. Mais l'intérêt de ce module additionnel est justement de vous permettre de vous concentrer sur le rendu sans devoir passer des heures à bouger des curseurs, ou des semaines à apprendre à utiliser les fonctions évoluées de Photoshop.

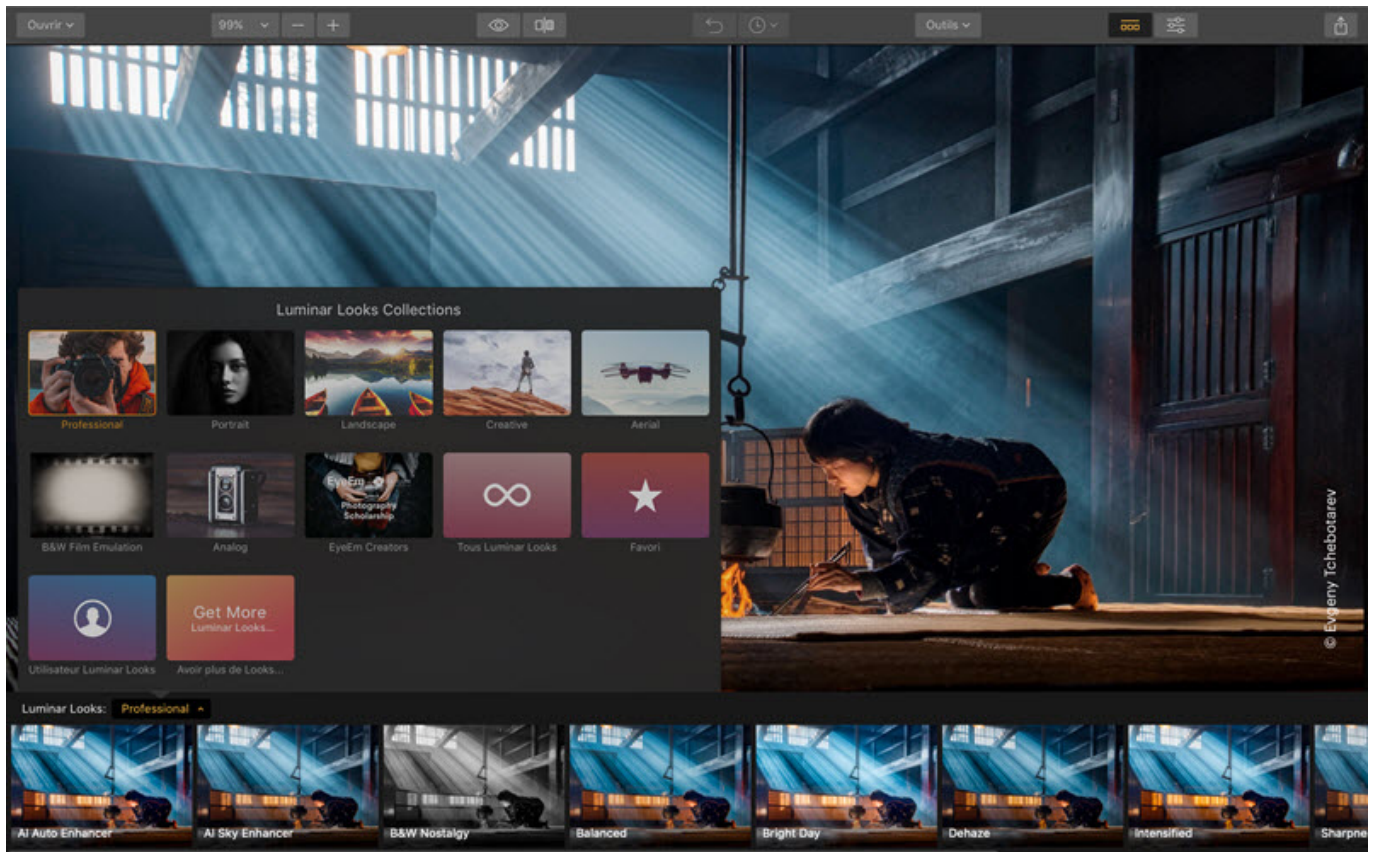

### *les collections de looks et rendus dans Flex*

De même Luminar Flex autorise l'utilisation de rendus prédéfinis dont des simulations de films argentiques. Vous pouvez constituer votre propre collection de rendus, en télécharger des nouveaux ou exporter les vôtres. En ce sens, Luminar Flex a un véritable intérêt comme c'est le cas pour d'autres plug-ins Lightroom / Photoshop, Color Efex Pro ou Silver Efex Pro chez [Nik Software/DxO](https://www.niksoftware.com/) par exemple.

# Mon avis sur Luminar Flex

Loin d'être indispensable si vous maîtrisez déjà Lightroom Classic et/ou Photoshop, Luminar Flex est plus intéressant si vous avez du mal à tirer le meilleur de ces logiciels pour post-traiter vos photos, ou que vous manquez de temps pour peaufiner vos images. Luminar Flex va alors vous aider à aller plus vite vers le résultat final, en testant aisément différents styles.

Si vous maîtrisez Lightroom Classic mais que vous éprouvez le besoin de passer par Photoshop pour des traitements locaux plus précis, parce que Photoshop gère les calques et masques que Lightroom Classic ne gère pas, alors Luminar Flex est une bonne solution pour aller plus vite là-aussi. Flex gère les calques, accélère la visualisation avant/après, met en oeuvre des filtres de rendu, permet l'utilisation des tables LUT, des simulations de films argentiques, la suppression d'objets indésirables, sans vous imposer des manipulations plus lentes dans Photoshop.

## Tarif et installation

Luminar Flex est disponible gratuitement depuis votre compte Skylum si vous possédez une licence Luminar 2018 ou Luminar 3. Sinon le logiciel est vendu 70 euros avec une période de remboursement de 60 jours si vous n'êtes pas satisfait. Vous bénéficiez de plus d'une remise de 10 euros avec le code NIKONPASSION.

[10 euros de réduction avec le code NIKONPASSION sur le site de l'éditeur](#)



# 52 défis Street Photography : inspiration, exercices et carnet de bord

Vous aimeriez faire de la photo de rue mais vous avez quelques appréhensions ? Vous aimez relever des défis ? Vous appréciez les exercices qui vous permettent de progresser ? Voici 52 défis Street Photography qui n'attendent que vous !

Ce livre est écrit par [Brian Lloyd Duckett](#), un « Street Photographer » qui arpente les rues de Londres et d'autres grandes villes, et anime de nombreux workshops sur la photo de rue.



Recevez ma Lettre Photo quotidienne avec des conseils pour faire de meilleures photos :  
[www.nikonpassion.com/newsletter](http://www.nikonpassion.com/newsletter)

Copyright 2004-2026 - Editions MELODI / Nikon Passion - Tous Droits Réservés

[Ce livre chez vous via Amazon](#)

[Ce livre chez vous via la FNAC](#)

## 52 défis Street Photography : concept

Ce livre sur la pratique de la Street Photography n'est pas vraiment un livre. Pas au sens où l'entendent Bernard Jolivald avec [« Toute la photo de rue en 101 fiches pratiques »](#) ou David Gibson avec [« Street Photography, le savoir-faire du photographe de rue »](#). Il s'agit d'un outil de travail, d'un « fichier » comme diraient les professeurs de langues, d'un carnet de bord vous permettant de mener à bien 52 défis.

Plutôt que de vous faire un long discours sur les origines de la Street Photography, les courants actuels ou le matériel à utiliser (*ça plaît pourtant toujours les listes de matériel*), Brian Lloyd Duckett a repris, sans qu'ils ne se soient concertés au préalable, le concept d'Anne-Laure Jacquart (*à moins que ce ne soit l'inverse ? Peu importe ...*) dans [52 défis pour le photographe](#), un concept repris également par la série de livres 52 défis, comme [52 défis photo macro](#).

Pas de blabla donc, mais de quoi passer à l'action très vite.



## Un défi en Street Photography c'est quoi ?

Je préfère le terme anglo-saxon « assignment » au terme français « défi » car l'idée dans ce type d'ouvrage n'est pas de défier qui que ce soit mais bien de vous



nikonpassion.com

---

amener à réaliser quelque chose que vous n'auriez pas forcément fait par vous-même ou pas de la bonne façon.

La Street Photography, ou photo de rue en bon français, est un art difficile. Approcher des inconnus pour les photographier c'est intimidant (et pas sans risque parfois), se promener avec un appareil photo à la main dans la rue vous identifie immédiatement comme « celle/celui qui va me prendre en photo sans me demander mon avis ! ».

Et pourtant la Street Photography est un genre qui attire de plus en plus de photographes appréciant de revenir à l'essence même de la photographie: documenter le quotidien sans avoir besoin de partir à l'autre bout du monde faire des images « instagrammables ».

Ce que nous propose l'auteur ici ce sont donc des missions. Un peu plus que de simples exercices puisqu'il s'agit non pas de mener à bien une séance, mais de créer une série, de trouver des pistes, d'y mettre du vôtre pour produire des images intéressantes, quitte à réaliser cette mission sur la durée car la Street Photography demande avant toute autre chose beaucoup de patience.

---

Recevez ma Lettre Photo quotidienne avec des conseils pour faire de meilleures photos :  
[www.nikonpassion.com/newsletter](http://www.nikonpassion.com/newsletter)

Copyright 2004-2026 - Editions MELODI / Nikon Passion - Tous Droits Réservés





## Qu'allez-vous trouver dans ce livre ?

Des défis, donc. 52, à mener à bien comme bon vous semble. Vous n'êtes pas forcé de les suivre dans l'ordre, je vous recommande même de ne pas le faire. En choisissant des défis qui vous plaisent, vous passerez plus vite à l'action.



Car c'est bien là le fil conducteur de ces différents défis, vous faire sortir de chez vous pour aller dans la rue faire des photos.

J'aime bien les termes de l'auteur tirés de la version anglaise du livre qui nous le décrit comme un « anarchic guide » dans lequel il a mis l'accent sur le développement de votre créativité : des phrases, des projets, des « coups de pouce et des étincelles », un zeste d'innovation et un autre d'inspiration pour vous faire sortir de votre zone de confort.

Attention, ça démarre dès les premières pages : après une courte introduction, place au premier défi ! Partez à la chasse aux panneaux.

Des panneaux ? Oui, car pour Duckett la Street Photography ne consiste pas qu'à photographier des humains. Le sujet fait débat, je vous renvoie vers le livre de Valérie Jardin « [Creative Vision behind the lens](#) » (en anglais mais si vous lisez l'anglais c'est un must-have) dans lequel Valérie (une photographe française installée aux états-unis) présente la chose sous un autre angle.

Parcourez le livre pour identifier d'autres défis qui ne vous forceront pas à aller au contact des gens si vous avez cette retenue bien naturelle quand on débute en Street Photography. Parmi les thèmes possibles outre les panneaux, vous pourrez photographier :

- les silhouettes,
- l'abstraction,
- la jungle urbaine,
- le contre-jour,



nikonpassion.com

---

- les coulisses de l'art contemporain,
- les fantômes (si, si, page 84, vous comprendrez),
- les chiens,
- ...

Vous allez ainsi découvrir différentes façons de pratiquer la Street Photography, plus ou moins ludiques, dans différents lieux (la rue n'est pas le seul, contrairement à ce que vous pourriez croire), des techniques pour tirer le meilleur de votre appareil photo (comme la mise au point pré-réglée) et, surtout, de nombreuses photos qui viennent illustrer chacun des défis.

---

Recevez ma Lettre Photo quotidienne avec des conseils pour faire de meilleures photos :  
[www.nikonpassion.com/newsletter](http://www.nikonpassion.com/newsletter)

Copyright 2004-2026 - Editions MELODI / Nikon Passion - Tous Droits Réservés



## **Ce que je pense de ce livre (et pourquoi je prends plaisir à vous en parler)**

J'ai reçu ce livre depuis plusieurs semaines, j'ai pris le temps de le consulter, de le reposer, de le reprendre. Et de prendre le recul nécessaire. Je suis photographe urbain (si tant est que le terme existe), je pratique la Street Photography à ma façon et j'ai des difficultés, comme vous peut-être, dans certaines situations. Parce que ce genre photographique est complexe, c'est peut-être même le plus complexe, et qu'il faut savoir être patient ( ce que je ne suis pas toujours).

En prenant ainsi du recul, j'ai commencé à identifier des pistes, sans forcément tenir compte des défis, des axes de progression que je peux travailler. Je complète petit à petit ma formation, je découvre des possibilités auxquelles je ne pensais pas avant, et pourtant ce n'est pas faute de regarder beaucoup de livres de Street Photography.

Je sais déjà que ce livre va me permettre de chercher de nouvelles idées, de lever des points de blocage (le portrait de rue par exemple), d'améliorer mes photos grâce à des conseils simples et applicables immédiatement (saviez-vous que les diagonales fonctionnent mieux à 45° en photo de rue ?).

Le format du livre, sa couverture souple et sa reliure solide permettent de le glisser dans un sac photo et de l'avoir toujours avec vous. Son tarif - 12,90 euros - n'est pas un frein non plus. S'il fallait citer une faiblesse, je dirais que la zone réservée au carnet de bord personnel est trop réduite. Mais j'ai horreur d'écrire

sur un livre aussi j'avoue que cela ne me gêne pas.

## A qui s'adresse ce livre ?

**Au photographe amateur** qui veut se lancer et n'arrive pas à faire les premiers pas. Les défis Street Photography les plus simples vous aideront.

**Au photographe de rue** qui pratique déjà mais veut renouveler son approche. Les défis créatifs ne manquent pas pour trouver de nouvelles pistes.

**Au photographe expert** dans d'autres domaines et qui veut aborder la Street Photography tout en maîtrisant la prise de vue, le paysage, le portrait. Vous y trouverez des façons de photographier qui vont vous permettre de bénéficier de vos acquis.

[Ce livre chez vous via Amazon](#)

[Ce livre chez vous via la FNAC](#)

---

## Nikon Z 6 vs Z 7 : comparatif,

## lequel choisir ?

Ça y est, c'est décidé, vous allez passer à l'hybride 24 x 36 mm Nikon. Que ce soit pour compléter ou remplacer votre reflex, que ce soit votre première incursion dans le monde des 24 x 36 mm ou non, une question se pose : Nikon Z 6 vs Z 7, lequel choisir ? Le Z 6 et son capteur de 24 Mp, ou le Z 7 et son capteur de 45,7 Mp ?

A part quelques lignes sur la fiche technique, que cela change-t-il en pratique, à l'usage et sur vos photographies ? Dans ce dossier, vous allez trouver des critères de comparaison qui vont vous aider à choisir le boîtier qui vous correspond le mieux selon vos besoins.

**Note** : depuis la publication de ce comparatif, Nikon a annoncé les [Nikon Z 6 et Z 7 série 2](#), ils apportent des améliorations aux modèles initiaux.



## Nikon Z 6 vs Z 7, le contexte de ce comparatif

Hésiter entre deux boîtiers d'apparence proche mais se distinguant par la définition de leur capteur : le dilemme n'est pas nouveau et il ne faut pas aller chercher bien loin. Si vous vous posez la question du choix entre les hybrides Nikon, peut-être s'agit-il de savoir si c'est le Nikon Z 5 ou le Nikon Z 6 qu'il vous faut, [suivez ce comparatif](#).

En effet, dans le catalogue Nikon, les reflex D750 et D850 font souvent l'objet de longues hésitations, le premier disposant de 24 Mp, le second de 45,7 Mp. Mais il





nikonpassion.com

---

y a une différence fondamentale (*outré le fait qu'il s'agisse de reflex et non d'hybrides*) : les D750 et D850 sont sortis avec deux ans d'intervalle et ne bénéficient donc pas des mêmes technologies.

Celles du D850, plus récent, sont plus avancées, ce qui lui donne un avantage non négligeable sur le papier, d'autant plus que Nikon le positionne plus haut dans sa gamme. Les deux reflex ne sont donc pas directement comparables, contrairement aux Z 6 et Z 7 pour lesquels il existe moins de points de divergence.

---

Recevez ma Lettre Photo quotidienne avec des conseils pour faire de meilleures photos :  
[www.nikonpassion.com/newsletter](http://www.nikonpassion.com/newsletter)

Copyright 2004-2026 - Editions MELODI / Nikon Passion - Tous Droits Réservés



### *Nikon Z 6 vs Z 7 : le Z 7 avec le zoom Nikon Z 24-70 mm f/4 S*

En août 2018, Nikon a présenté ses [deux premiers hybrides](#) 24 x 36 mm qui, par la même occasion, inauguraient la nouvelle monture Z. Fait unique dans l'histoire des boîtiers numériques du constructeur, les nouveaux Z 6 et Z 7 sont donc strictement identiques en tous points, sauf un, et non des moindres : le capteur.

Du côté du Z 6 ([voir le test](#)), vous avez droit à un BSI CMOS 24 x 36 mm de 24 Mp, doté de 273 collimateurs autofocus. Le Z 7, lui, est pourvu d'un capteur 24 x 36 mm, également en technologie BSI CMOS, mais dont la définition est portée à 45,7 Mp, permettant la présence de 493 collimateurs autofocus ([voir le test](#)).

Sur tous les autres aspects, ces deux hybrides sont des clones parfaits : même processeur Expeed 6, même châssis, même ergonomie, même écran tactile et orientable, même viseur OLED de 3,6 millions de points, même stabilisation mécanique du capteur (sur 5 axes), même batterie, même unique emplacement mémoire (XQD)...



*Nikon Z 6 vs Z 7 : la face arrière du Nikon Z 6 identique à celle du Nikon Z 7*

Pour ce qui suit, nous allons donc voir ce que cette différence de capteur change en termes de prise en main, de compatibilité avec les objectifs en monture F, de réactivité, de qualité d'image et même en vidéo.

Nous allons volontairement laisser de côté la question du budget afin qu'il ne parasite pas le débat technique, d'autant plus que les tarifs sont fluctuants et les diverses offres promotionnelles qui ne manqueront pas d'advenir auront tôt fait de gommer l'écart de prix entre Z 6 et Z 7. Cela d'autant plus que, comparé à l'investissement que représentent les objectifs de cette nouvelle monture Z, les quelques centaines d'euros de différence entre Z 6 et Z 7 se révéleront, sur le long terme, minimes.

## **Nikon Z 6 vs Z 7, prise en main : le poids des photos, un surcoût matériel non négligeable**

### **Poids des fichiers**

Que vous optiez pour un Z 6 ou un Z 7, la manipulation des deux boîtiers est identique. Rien de surprenant dans la mesure où le châssis, l'emplacement des boutons et les menus sont identiques. La seule véritable différence se fera lors de la personnalisation de l'appareil mais cela dépend du photographe et non du matériel.

Le choix Nikon Z 6 vs Z 7 ne se fait donc pas à ce niveau et ne saute pas tout de suite aux yeux. Pourtant, vivre avec 24 Mp plutôt que 45,7 Mp, ou l'inverse, a une influence non négligeable.

La première est le poids des fichiers. Que vous photographiez uniquement en



nikonpassion.com

---

RAW/NEF, uniquement en JPEG ou en panachant les deux formats, le poids des images issues du Nikon Z 7 sera nettement supérieur à celui de ceux issus du Nikon Z 6. En fait, un fichier NEF de Z 7 pèse quasiment le double de celui d'un NEF de Z 6 et, du côté des JPEG, même si leurs poids varie d'une vue à l'autre, c'est à peu près le même ordre de grandeur.

Dit autrement, pour capturer et stocker le même nombre d'images issues d'un Z 6 ou d'un Z 7, il vous faudra deux fois plus de place dans le second cas. Ce qui implique soit deux fois plus de cartes mémoire, soit des cartes mémoires de capacité deux fois plus importante, dans tous les cas deux fois plus d'espace de stockage sur votre ordinateur, votre NAS ou sur votre hébergement cloud.

---

Recevez ma Lettre Photo quotidienne avec des conseils pour faire de meilleures photos :  
[www.nikonpassion.com/newsletter](http://www.nikonpassion.com/newsletter)

Copyright 2004-2026 - Editions MELODI / Nikon Passion - Tous Droits Réservés



### *Nikon Z 6 vs Z 7 : l'emplacement carte XQD / CFexpress*

Cela a un coût concret en matière d'investissement matériel. Ainsi, parmi les cartes XQD ou CFexpress disponibles sur le marché, un modèle 32 Go coûte environ 105 euros, la version 64 Go s'affiche à 150 euros et il faut compter pas moins de 250 euros pour une déclinaison 128 Go ! Et n'évoquons même pas le cas des cartes de 256 Go largement au-delà des 500 euros...

Du côté du stockage sur disque dur, les tarifs sont un peu plus doux et surtout plus disparates. Comptez environ 65 euros pour un disque de 2 To, 120 euros pour un disque de 4 To et au moins 240 euros pour un disque de 8 To.

Pour rester dans les considérations informatiques, manipuler des fichiers plus lourds impose des contraintes qu'il ne faut pas négliger, surtout si vous exercez la photographie autrement qu'en pur amateur.

Que ce soit pour importer vos images sur votre disque dur, les traiter et retoucher avec votre logiciel préféré, les exporter, les envoyer en ligne, les images issues d'un Z 7 seront forcément plus gourmandes en ressources de calcul (*processeur, mémoire vive, éventuellement carte graphique selon le logiciel utilisé*). A matériel constant, toutes ces opérations mises bout à bout prendront de quelques secondes à quelques minutes supplémentaires.

La bonne nouvelle est que depuis 2015 la plupart des processeurs sont capables de manipuler tous ces gros fichiers sans grande difficulté. La mauvaise est que les processeurs plus récents ont tendance à coûter plus cher que leurs prédécesseurs sans forcément apporter des bénéfices révolutionnaires en vitesse de traitement, du moins dans le domaine qui nous intéresse, la photographie.

Si vous devez mettre à jour votre ordinateur, concentrez-vous surtout sur la mémoire vive et les disques SSD, que ce soit en NVMe ou en SATA, les tarifs ayant fondu comme neige au soleil durant l'année 2018. Enfin, pour expédier vos photos en ligne, il faudra vous débrouiller avec votre opérateur réseau mais la fibre optique est plus que recommandée, et ce n'est pas rien de le dire...



## **Lors de la prise de vue, y a-t-il une différence entre le Z 6 et le Z 7 ?**

Oui, mais elle est vraiment subtile. Avec sa définition supérieure, le capteur du Z 7 est légèrement plus sujet à la chauffe que celui du Z 6, ce qui n'est pas critique mais quand même sensible par rapport à un reflex puisqu'il y a moins de place disponible pour la dissipation thermique.

Notez également que les capteurs plus définis sont légèrement plus énergivores mais dans les faits, c'est surtout la manière de travailler du photographe qui aura le plus d'impact sur l'autonomie du boîtier. Au passage, bien qu'il y ait eu d'énormes progrès ces dernières années, les viseurs électroniques consomment un peu plus que les écrans, bien que cela puisse sembler contre-intuitif.

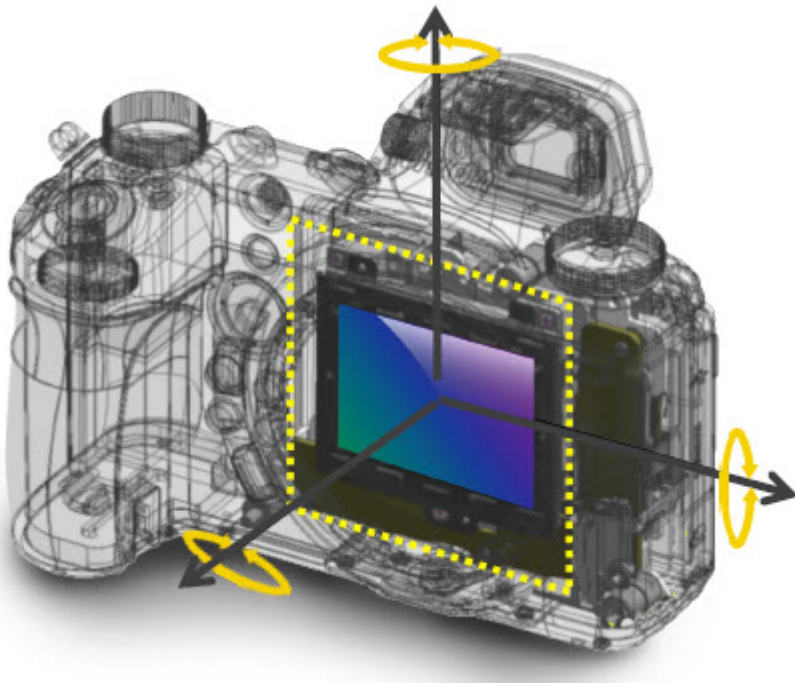

### *la stabilisation mécanique IBIS des Nikon Z 6 et Z 7*

Les Z 6 et Z 7 sont les premiers boîtiers à objectifs interchangeable de Nikon dotés d'une stabilisation mécanique du capteur, laquelle se montre d'ailleurs diablement efficace et au niveau de ce que la concurrence, pourtant plus expérimentée, propose de mieux. Mais comme chez les autres, les différences de définition ont une incidence sur l'efficacité de cette stabilisation.

D'une manière générale, les capteurs plus définis sont plus discriminants et plus sensibles au flou de bouger : il semblera alors plus délicat de capturer des poses longues à main levée avec un Z 7 qu'avec un Z 6. Dans les faits, cette différence ne se verra qu'en regardant les images à 100 % sur un écran d'ordinateur mais

sera estompée sur un tirage papier. A moins de ne tirer que des images de plus de 1 mètre de large, ce sera bonnet blanc et blanc bonnet.

Nous avons beaucoup évoqué les inconvénients des 45,7 Mp du Z 7 mais, pourtant, ceux-ci ont un avantage évident : une plus grande latitude de recadrage. Pouvoir redresser son horizon ou ses verticales, tailler légèrement (*ou franchement*) dans l'image pour en exclure les éléments périphériques parasites, tout cela en gardant suffisamment de pixels sous la pédale pour permettre des tirages grand format est un confort non négligeable dont il serait dommage de se priver.

## **Utiliser des objectifs pour reflex en monture Nikon F sur des hybrides en monture Nikon Z**

Grâce à la bague Nikon FTZ il est possible de monter n'importe quel objectif en monture F sur les hybrides Z - après tout, « FTZ » signifie « F to Z », soit « du F vers le Z ». Depuis 1959 que la monture F existe, cela fait un sacré paquet d'objectifs différents (à l'exception de ceux [mentionnés dans cette liste](#)) !



### *Nikon Z 6 vs Z 7 : la bague Nikon FTZ*

Que ce soit sur un Z 6 ou un Z 7, il n'y a pas de différence de fonctionnement. Cependant, les objectifs F ayant connu des évolutions technologiques majeures au cours des soixante dernières années, tous n'ont pas droit au même traitement une fois montés sur les hybrides Nikon Z, et cela dépend de la version de la monture. Petite revue par ordre chronologique inverse.

## Compatibilité des objectifs Nikon F avec les Nikon Z 6 et Z 7

Avec les objectifs Nikon AF-S, AF-I et AF-P, l'autofocus, l'ouverture et la mesure d'exposition sont pilotés depuis le boîtier.

Les objectifs Nikon AF et AF-D quant à eux perdent leur autofocus et doivent être utilisés en effectuant la mise au point à la main. Il n'y a pas non plus de contrôle de l'ouverture : vous devrez donc viser avec votre ouverture de travail, ou penser à fermer le diaphragme avant la prise de vue (à l'ancienne, en fait). Toutefois, grâce aux assistances de mise au point (*loupe électronique et focus peaking*) ainsi qu'à la visée électronique, vous pouvez contrôler précisément votre mise au point et votre exposition, plus facilement que sur un reflex.



*Nikon Z 6 + téléobjectif Nikon AF-S 70-200 mm f/2.8 VR II*

Notez que les données EXIF pour tous ces objectifs sont prises en charge par les Nikon Z 6 et Z 7. Enfin, pour les objectifs plus anciens (Nikon AI, AI-S) à mise au point manuelle et bague de diaphragme manuelle... ils restent à mise au point manuelle et bague de diaphragme manuelle.

**Bonus** : quel que soit l'objectif utilisé sur un Z 6 ou un Z 7, en monture F via la

bague FTZ ou d'une autre monture via la bague adéquate, tous bénéficient de la stabilisation mécanique du capteur. Un bonus non négligeable surtout si l'envie vous prend de ressortir de la naphtaline votre NIKKOR 600 mm f/5,6 ED-IF AI-S. Si vous utilisez un objectif lui-même stabilisé, sa stabilisation intégrée fonctionne de paire avec celle du boîtier.

Tous les objectifs antérieurs à 1998 (*avant l'apparition des AF-S*) et tous les objectifs AF-S FX couvrent sans problème les capteurs 24 x 36 mm des hybrides Z 6 et Z 7. Pour la première catégorie, c'est normal : ils ont été conçus à l'époque de l'argentique, alors que le seul format disponible (du moins chez Nikon) était le 24 x 36 mm. Mais qu'en est-il des objectifs AF-S DX, conçus pour les reflex APS-C ?

## **Objectifs Nikon DX sur Nikon Z 6 et Z 7**

Parallèlement aux recadrages au cas par cas évoqués au chapitre précédent, les Nikon Z savent donc, comme les reflex Nikon FX, appliquer un recadrage automatique DX afin d'accepter les objectifs NIKKOR AF-S APS-C DX.

En passant à un recadrage DX, la définition utile d'un Nikon Z 7 descend à 19,5 Mp mais celle d'un Nikon Z 6 chute à 10,3 Mp seulement ! Si vous devez en plus, en post traitement, recadrer et redresser vos images, il ne vous restera plus grand chose pour travailler.

Vous pourriez légitimement vous poser la question suivante : « *mais pourquoi diable utiliser des objectifs DX (APS-C) prévus pour des reflex sur des hybrides pourvus de capteurs 24 x 36 mm ?* » Plusieurs réponses sont possibles.



**La première** : vous possédez peut-être déjà de tels objectifs APS-C, que vous utilisez sur des Nikon D5xxx/D7xxx/D500, et comptez profiter de l'acquisition d'un Nikon Z pour migrer progressivement votre matériel vers du 24 x 36 mm.

Pouvoir réutiliser dans un premier temps ces objectifs afin d'investir petit à petit dans des objectifs NIKKOR Z dédiés est un calcul financièrement intéressant. Au passage, vous noterez qu'avec 19,5 Mp en recadrage DX sur un Nikon Z 7, vous obtenez une définition inférieure à celle des capteurs APS-C natifs des D3500 et D5600 (24,78 Mp) et celle des D7500 et D500 (21,51 Mp). Vous n'avez donc pas à vous inquiéter quant aux performances de vos objectifs de reflex APS-C sur l'hybride 24 x 36 mm Nikon !

**La seconde** : pour l'heure, Nikon ne propose pas beaucoup de téléobjectifs dans son plan produits (*à la date de publication de cet article, juillet 2021*).

Les téléobjectifs DX sont à la fois moins onéreux et moins encombrants que les téléobjectifs FX : là encore, en termes de calcul financier, l'opération peut être intéressante. Et ce d'autant plus que l'opération de recadrer en APS-C sur un capteur 24 x 36 mm est similaire à l'utilisation d'un téléconvertisseur 1,5 x mais sans la perte de luminosité qu'un tel adaptateur induit habituellement.

## **Nikon Z 6 vs Z 7, réactivité : égalité sur l'autofocus, avantage Z 6 pour les rafales**

Les capteurs des Nikon Z 6 et Z 7 ont recours à des technologies similaires aussi bien pour la partie imagerie que pour la partie autofocus, qui intègre la



corrélation de phase et la détection de contraste, une hybridation héritée de feu les Nikon 1 et Nikon DL, ces derniers n'ayant jamais été commercialisés.

Du fait de sa plus haute définition, le Z 7 profite d'un plus grand nombre de collimateurs AF (493 contre 273), ce qui est logique. Dans les deux cas, la couverture est de 90 % du champ à la verticale et 90 % à l'horizontale, soit 81 % de l'ensemble de l'image, ce qui est bien plus que n'importe quel reflex professionnel (ou non) de la marque !

Si vous utilisez des objectifs APS-C/DX, la couverture passe à 100 % de l'image (logique). Parallèlement, grâce à ses photosites plus gros (5,94  $\mu\text{m}$  contre 4,29  $\mu\text{m}$ ), le module AF du Nikon Z 6 bénéficie d'une plage de fonctionnement légèrement plus grande que le Z 7 : de -2 à +19 IL pour le Z 6, de -1 à + 19 IL pour le Z7.

## **Cela change-t-il quelque chose en pratique ?**

Selon nos propres tests et ceux de nos confrères... pas vraiment. Ce qui est à la fois un bonne et une mauvaise nouvelle.

Le bon côté est que les propriétaires de Z 6 ne sont pas floués par rapport à ceux du Z 7, et que si vous devez posséder les deux, l'expérience en passant de l'un à l'autre sera identique. Cela est bon pour la productivité photographique.

Autre aspect positif : comme les deux fonctionnent de la même manière, ils peuvent profiter conjointement des diverses améliorations logicielles qui ne manqueront pas d'être apportées par Nikon au cours de la vie des boîtiers. A

commencer par la [mise à jour firmware](#) de mai 2019 qui a apporté le mode Eye AF afin d'être encore plus précis et rapides pour la mise au point sur les yeux.

Le mauvais côté de cette doublette Z 6/Z 7 est que si les qualités sont partagées, les défauts le sont aussi. Ainsi, tous deux souffrent de la même relative lenteur au démarrage, qui devrait déstabiliser les habitués des reflex les premiers temps.



*Nikon Z 7 + Nikon Z 24-70 mm f/4 S - ISO 3.200 - 1/160ème - f/4*

Lorsque vient la nuit (où que vous photographiez dans un lieu clos peu éclairé), notez que les deux boîtiers disposent d'un mode « AF Faible Lumière » qui étend, dans les deux cas, la plage de fonctionnement jusqu'à -4 IL. C'est alors la détection de contraste qui est privilégiée à la corrélation de phase pour gagner en rapidité, au détriment de la précision.

## Vitesse et réactivité

En matière de vitesse et de réactivité, la principale différence entre le Z 6 et le Z 7 se trouve du côté de la rafale. Logique compte tenu de la différence du poids respectif des fichiers issus de chaque boîtier.

Le Z 6 est capable de grimper jusqu'à 12 images par seconde, en NEF 14 bits, alors que le Z 7, dans les mêmes conditions, doit se contenter de 8 images par seconde, soit 25 % de moins. Ceci dit, gardez à l'esprit que la cadence rafale du Z 7 est identique à celle du D850, qui dispose également de 45,7 Mp, et à peine une image/seconde en-dessous de celle du Sony Alpha 7R III.

Gardez également à l'esprit que 9 images de Z 7 pèsent plus lourd que 12 images de Z 6. Calibrez votre carte mémoire en conséquence !

La question que vous devez vous poser est donc :

*« ai-je vraiment besoin d'une rafale à 12 images par seconde dans mon usage, et cela de manière régulière ? »*

Si vous aimez photographier le sport, la réponse est oui.



Si vous avez des enfants un peu turbulents que vous aimez prendre en photo, la réponse est également oui.

Si votre truc c'est plutôt la photographie de paysage, vous saurez probablement vous « contenter » de 9 images par seconde...

## **Qualité d'image : hautes sensibilités et polyvalence contre pouvoir résolvant**

### **Sensibilité et dynamique**

Il y a, forcément, des différences de rendu entre un BSI CMOS de 24 Mp et un BSI CMOS de 45,7 Mp. Dans l'absolu, les deux boîtiers offrent la même amplitude en termes de plage de sensibilité, mais en décalé.

Celle du Z 6 s'étend de 100 à 51.200 ISO par défaut, de 50 à 204.800 ISO en mode étendu.

Celle du Z 7 démarre à 64 ISO et va jusqu'à 25.600 ISO par défaut, peut descendre à 32 ISO et grimper jusqu'à 102.400 ISO en mode étendu.

La différence se fait donc aux positions extrêmes. Pour un usage courant, sachant que ce sont plutôt les sensibilités entre 100 et 10.000 ISO qui sont exploitées, il n'y a donc guère de différence entre les deux hybrides.



*Nikon Z 6 + Nikon AF-S 58 mm f/1.4 - ISO 6.400 - 1/60 ème - f/1.4*

Par rapport aux reflex équivalents, D750 pour le Z 6 et D850 pour le Z 7, les hybrides sont en très léger retrait, comme le montrent les tests menés par DxOMark dans leurs laboratoires pour le [Nikon Z 6](#) et pour le [Nikon Z 7](#)).

Cela est normal dans la mesure où, sur les hybrides, une partie des photosites est utilisée pour réaliser l'autofocus : la surface utile perdue se fait donc au

détriment de la sensibilité et de la dynamique. D'ailleurs, malgré ses photosites plus petits, c'est le Z 7 qui offre, d'une très courte tête, la meilleure dynamique entre les deux hybrides Nikon, toujours selon DxO. Cependant, à l'usage, là encore, la différence est imperceptible.

## **Pouvoir résolvant**

Là où le Z 7 prend clairement le large, c'est en matière de pouvoir résolvant. Ses 45,7 Mp permettent de mieux distinguer les très fins détails. Par la même occasion, il est moins sensible à l'aliasing/crénelage. Il sera tout particulièrement adapté aux applications photographiques demandant de la précision, comme la photographie de mode, de portrait, de paysage ainsi que la macrophotographie.

Attention toutefois : qui dit photosites plus petits dit aussi plus grande sensibilité à la diffraction. Celle-ci intervient plus tôt sur le Z 7, dès f/11, contre f/16 pour le Z 6 : aux faibles ouvertures, la qualité d'image du Z 7 se dégradera plus vite que celle du Z 6.

Le Z 6 avec ses 24 Mp saura, bien sûr, être à l'aise dans les usages précédemment évoqués et se montrera, d'une manière générale, plus polyvalent. Il sera également plus permissif et moins exigeant avec la stabilisation mécanique 5 axes.



*Nikon Z 6 + Nikon Z 50 mm f/1.8 S - ISO 6.400 - 1/250ème - f/1.8*

En matière de rendu, le Z 6 et ses « gros » photosites se montrera légèrement plus velouté et autorisera des flous d'arrière plan (bokeh) plus doux.

Sa plus faible définition le rend également plus adapté à l'utilisation d'objectifs anciens, qu'ils soient en monture Nikon ou autres, puisqu'il faut garder à l'esprit que le très court tirage mécanique de la monture Z, le plus court du marché, en

fait une monture quasiment universelle permettant d'y adapter n'importe quel objectif (*du moins lorsque les bagues d'adaptation seront disponibles*). Les défauts optiques de ces vieux objectifs, au premier titre desquels les aberrations chromatiques, seront moins marqués.

## Colorimétrie

Enfin, la fidélité colorimétrique des deux boîtiers est la même, expérience Nikon oblige, et le fait que les deux soient capables de capturer des NEF en 12 et 14 bits devrait vous rassurer quant aux larges possibilités d'ajustements possibles en post traitement.

## Nikon Z 6 vs Z 7 en vidéo : privilégiez le Z 6

Pendant très longtemps, Nikon a eu beaucoup de retard par rapport à ses concurrents lorsqu'il était question de vidéo. Malgré les efforts évidents déployés avec le D850, ce n'était pas encore cela.

En passant aux hybrides, du passé le constructeur a voulu faire table rase avec rien de moins que l'ambition de concurrencer les Sony et Panasonic qui disposent d'une avance considérable dans le domaine. Cela se traduit par des fiches techniques et des aptitudes similaires sur le papier (*vidéo 4K/UHD en 30p sans recadrage, Full HD jusqu'à 120p, suréchantillonnage en 6K, enregistrement en N-Log 10 bits externe via la prise HDMI, prises casque et micro, etc.*) ainsi que le





nikonpassion.com

---

recours à une préamplification audio de meilleure qualité que ce à quoi le constructeur nous avait habitué par le passé...



Recevez ma Lettre Photo quotidienne avec des conseils pour faire de meilleures photos :  
[www.nikonpassion.com/newsletter](http://www.nikonpassion.com/newsletter)

Copyright 2004-2026 - Editions MELODI / Nikon Passion - Tous Droits Réservés

### *Le Nikon Z 7 en configuration de tournage vidéo*

Pour contrebalancer son retard, Nikon a développé des technologies spécifiques visant à compenser le focus breathing, ce phénomène qui modifie le cadrage lorsque vous changez votre distance de mise au point.

Bien que similaires, nous vous recommandons très nettement de vous tourner vers le Z 6 si vous comptez avoir une utilisation vidéo récurrente de votre boîtier. En effet, en vidéo, contrairement à la photographie, mieux vaut, lorsque que le choix est possible, opter pour le boîtier avec la plus faible définition. Cela profite à la qualité de l'échantillonnage, au rendu, mais aussi à la stabilisation surtout si vous comptez filmer à main levée.

Cette différence est particulièrement visible si vous filmez en 4K/UHD où le meilleur résultat est obtenu en exploitant la totalité du capteur 24 x 36 mm sur le Z 6 alors que sur le Z 7 il faudra privilégier un recadrage APS-C/Super35 afin d'en tirer le meilleur, ce qui au passage vous fera perdre le bénéfice des grand angles.

Dans le cas des d'hybrides 24 x 36 mm où l'espace interne est compté, il faut également tenir compte de la chauffe du capteur. En l'occurrence, celui de 24 Mpx du Z 6 est bien plus facile à refroidir que celui du Z 7, ce qui entraînera moins d'artefacts (comme le banding) en plus de préserver un peu plus votre batterie.

Le Z 7, de son côté, est capable de capturer des Time Lapses en 8K en plus des Time Lapses 4K, également disponibles sur le Z 6.

D'une manière générale, si vous comptez avoir une utilisation vidéo poussée de votre Nikon Z, nous ne saurions que trop vous recommander l'acquisition indispensable d'un microphone externe ainsi que, éventuellement, d'un enregistreur externe. D'abord pour pouvoir débloquer le profil N-Log, et surtout pour compenser le fait que l'écran orientable des Nikon Z l'est sur charnière et ne permet donc pas une grande flexibilité opérationnelle, empêchant par exemple de se filmer soi-même.

## **Comparatif Nikon Z 6 vs Z 7 : en conclusion**

Nous voilà au terme de cette revue des troupes, il est donc temps de conclure et répondre à la question initiale : faut-il opter pour le Nikon Z 6 ou le Nikon Z 7 ?

Comme vous devez vous en douter, il n'existe pas une seule bonne réponse absolue tant les deux boîtiers sont vraiment très, très, très proches. A une exception près (la vidéo, où le Z 6 domine le débat), il n'existe pas de domaine dans lequel un modèle est nettement préférable par rapport à l'autre.

Le Z 6 est plus polyvalent, légèrement plus rapide et monte un peu plus haut en haute sensibilité.

Le Z 7 sait se montrer presque aussi polyvalent, délivre indéniablement des images plus précises et ne concède que peu au Z 6 en termes de cadence rafale.

Toutefois, il faut souligner une tendance générale et très matérialiste : vous

tourner vers le Z 7 vous coûtera plus cher. Vraiment plus cher. Au moment d'écrire ces lignes, la différence entre les deux boîtiers nus est de 1200 euros (environ 2.200 euros pour le Z 6 contre 3.400 euros pour le Z 7).

A cet écart non négligeable, voué à s'estomper avec le temps et l'érosion des prix, il faut ajouter les investissements périphériques incontournables : cartes mémoires XQD, stockage, éventuellement mise à niveau de votre ordinateur, batteries supplémentaires.

Des suppléments de quelques dizaines d'euros à plusieurs centaines d'euros qui finissent par peser lourd sur la balance, et tout cela pour profiter d'un même agrément d'utilisation : même capacité d'enregistrement et de stockage, même vitesse de traitement des fichiers, etc.

Opter pour le Z 7 vous imposera de dimensionner votre chaîne de travail en conséquence, surtout si vous venez d'un boîtier (Nikon ou non) de 24 Mp, comme le D750, le D7500 ou le D5600. Bien sûr, si vous possédez déjà un D810 ou un D850, vous êtes déjà sensibilisé à ces problématiques et avez probablement déjà réalisé les investissements nécessaires.

## Nikon Z 6 vs Z 7 : lequel choisir ?

En le présentant autrement :

Nous vous recommandons le Nikon Z 6 si :

- vous avez envie/besoin d'un appareil photo 24 x 36 mm polyvalent et

facile à vivre,

- vous êtes photographe de sport ou d'animalier et avez besoin d'une rafale à 12 images par seconde,
- vous pratiquez la photographie de rue ou de reportage,
- vous avez une pratique plus poussée de la photographie en faible luminosité,
- vous désirez faire de la vidéo,
- vous désirez utiliser des objectifs anciens.

Nous vous recommandons le Nikon Z 7 si :

- vous avez besoin des hautes définitions (photographie de studio, de mode, de nature morte, corporate),
- vous comptez utiliser des objectifs DX (APS-C),
- vous cherchez la meilleure qualité d'image possible,
- vous avez déjà une chaîne de travail dimensionnée pour travailler avec des fichiers de 45 Mp (ou si l'investissement pour ce faire n'est pas un obstacle).

*Ce comparatif Nikon Z6 vs Z7 est basé sur les performances des deux boîtiers équipés des firmwares disponibles lors de la publication. Les modifications ultérieures peuvent apporter quelques différences que nous ne manquerons pas de mentionner le moment venu.*

***Et vous, quel Nikon hybride avez-vous choisi et pourquoi ?***



nikonpassion.com

---

---

# Nikon Film Festival 2019 : le palmarès

Une remise des prix du Nikon Film Festival 2019 dans la plus belle salle des cinémas MK2 Bibliothèque, des lauréats talentueux et - surtout - de très beaux films, l'édition 2019 du Nikon Film Festival s'est terminée en apothéose jeudi 28 mars 2019.

Voici la liste des lauréats et leurs films, à découvrir sans plus attendre.

---

Recevez ma Lettre Photo quotidienne avec des conseils pour faire de meilleures photos :  
[www.nikonpassion.com/newsletter](http://www.nikonpassion.com/newsletter)

Copyright 2004-2026 - Editions MELODI / Nikon Passion - Tous Droits Réservés



# Nikon Film Festival 2019 : Le partage

Une thématique d'actualité pour cette neuvième édition du Nikon Film Festival [lancée depuis plusieurs mois](#), le partage, un thème que les 1249 participants ont su s'approprier pour proposer autant de court-métrages.

50 d'entre eux ont eu la chance de faire partie des sélectionnés parmi lesquels ont





nikonpassion.com

---

ensuite été désignés les lauréats des différents prix dont le Prix des Media décerné par différents journalistes et blogueurs, dont je fais partie pour Nikon Passion.

Le Prix du Public a été décerné par vos votes, tandis que le Jury, présidé par la réalisatrice, scénariste et actrice Marjane Satrapi (*Persepolis, The Voices...*) a désigné les films gagnants pour chacune des autres catégories.

Retrouvez tous les films ici : <https://www.festivalnikon.fr/archives/2018>

## **Nikon Film Festival : les lauréats de l'édition 2019**

Retrouvez tous les films ici : <https://www.festivalnikon.fr/archives/2018>

### **GRAND PRIX du JURY**

« PARTAGE » réalisé par Johann Dionnet et Marc Riso

### **Prix d'Interprétation Féminine**

« Charlie Bruneau » dans JE SUIS SAMEDI EN QUINZE réalisé par Yannick Privat

---

Recevez ma Lettre Photo quotidienne avec des conseils pour faire de meilleures photos : [www.nikonpassion.com/newsletter](http://www.nikonpassion.com/newsletter)

Copyright 2004-2026 - Editions MELODI / Nikon Passion - Tous Droits Réservés

## **Prix d'Interprétation Masculine**

« Victor Steil » dans JE SUIS AVEC EUX réalisé par Matthieu Ponchel et Princia Car

## **Prix des Ecoles**

« JE SUIS L'APACHE » réalisé par Léonie Violain (ESRA)

## **Prix de la Mise en Scène**

« JE SUIS SI LOIN » réalisé par Léo Grandperret

## **Prix CANAL+**

« JE SUIS SI LOIN » réalisé par Léo Grandperret

## **Prix de la meilleure Photographie**

« JE SUIS DE TROP » réalisé par Maxime Baudin

## **Prix du meilleur Son**

« VIRALE » réalisé par Sophie Jarmouni



nikonpassion.com

---

## Prix des Medias

*dont Nikon Passion faisait partie*

« JE SUIS NOUS » réalisé par Noé Depoortere

## Prix du Public

« JE SUIS LA VIE » réalisé par Adrien Favre

Retrouvez tous les films ici : <https://www.festivalnikon.fr/archives/2018>

Retrouvez tout ce qui concerne ce Festival de Cinéma sur le site [Nikon Film Festival](#) ...

---

Recevez ma Lettre Photo quotidienne avec des conseils pour faire de meilleures photos :  
[www.nikonpassion.com/newsletter](http://www.nikonpassion.com/newsletter)

Copyright 2004-2026 - Editions MELODI / Nikon Passion - Tous Droits Réservés