

tête panoramique à engrenages ARCA-SWISS d4 et d4m

Arca-Swiss annonce les nouvelles têtes panoramiques à engrenages **Arca-Swiss d4 et d4m**.



Les têtes 3D utilisées avec les chambres photographiques disposent de plusieurs leviers de réglage qui sont souvent peu pratiques à utiliser. Ils ne favorisent pas la mobilité autour de la chambre, ils dépassent, il faut les régler un par un, le



nikonpassion.com

pivotement de l'appareil est irrégulier. Avec les nouvelles têtes panoramiques à engrenages d4, tout est beaucoup plus simple puisque la construction de ces têtes fait coïncider les points de pivotement des axes X et Y. Résultat : des rayons de rotation identiques et minimaux.

Ces têtes permettent des mouvements infimes sans conséquences sur les écarts d'échelles, et sans nécessaire correction pour conserver une profondeur de champ identique quelle que soit la position choisie. Les têtes **Arca-Swiss d4 et d4m** possèdent un dispositif double : l'appareil photo peut être aligné à la base avec un premier réglage, le pivotement restant lui toujours parfaitement perpendiculaire grâce au second réglage situé sous la monture de l'appareil. Ce double réglage est la garantie d'images panoramiques s'ajustant toujours de façon idéale.

Le modèle **Arca-Swiss d4m** reprend les caractéristiques du modèle d4 sans l'engrenage, les mouvements s'effectuent dans les deux directions X et Y, manuellement et de façon distincte.

ARCA-SWISS d4: 110x90xH100 - poids: 800 gr.- tarif: 790 euros HT (le prix varie en fonction du système de fixation choisi)

ARCA-SWISS d4m: 90x70xH100 - poids: 640 gr. - tarif: 490 euros HT (le prix varie en fonction du système de fixation choisi)

Ces deux têtes seront disponibles dès février 2011 chez tous les distributeurs Arca-Swiss.

Source : **Arca-Swiss**



ARCA-SWISS Rm3di, grand format et numérique pour (presque) tous

Le fabricant d'origine suisse installé à Besançon annonce le Rm3di, chambre photo moyen et grand format apte à recevoir un dos numérique et venant compléter la gamme déjà composée du modèle [Arca-Swiss Rm2d](#).



L'appareil **ARCA-SWISS Rm3di** est un système moyen et grand format sur lequel s'adaptent les dos numériques à très haute définition.



nikonpassion.com

Le Rm3di dispose de décentrement verticaux et latéraux AIP (All In Plane) à crémaillère autobloquante. Le mécanisme de mise au point ultra précis et la monture d'objectif intégrée pivotent, de sorte qu'une simple rotation de l'ensemble permet de réaliser une correction de Scheimpflug tant horizontalement que verticalement.

Les poignées de l'appareil permettent de passer rapidement du format portrait au format paysage sans devoir ajuster

le viseur ni le dos. Outre le dépoli de mise au point, les images peuvent être visualisées à l'aide d'un système de viseur

innovant, variable et dépourvu de toute image parasite, qui convient pour les focales de 23 à 250 mm. Des points lumineux situés dans le viseur indiquent, selon leur nombre, le décentrement nécessaire de l'appareil : un point correspond à un décentrement de 5 mm. Le viseur contient également un indicateur de profondeur de champ pour les focales correspondantes.

La précision du mécanisme de mise au point autorise une reproductibilité à 15 microns près. Par ailleurs, le système de mise au point est équipé d'un capteur électronique de série. Combiné à un module additionnel, l'indicateur affiche également la distance mesurée, la distance réglée, la profondeur de champ pour 4 diaphragmes, ainsi que la mise à niveau de l'appareil.

Avec la monture d'objectif ARCA-SWISS R et le grand diamètre de sa baïonnette, le choix des optiques ne connaît plus aucune limite. Par ailleurs, l'ARCA-SWISS Rm3di peut utiliser les dos numériques jusqu'à 60 Mp et les dos analogiques jusqu'au format 6x9cm. Comme tous les appareils de la gamme R, l'ARCA-SWISS

Recevez ma Lettre Photo quotidienne avec des conseils pour faire de meilleures photos :
www.nikonpassion.com/newsletter

Copyright 2004-2026 - Editions MELODI / Nikon Passion - Tous Droits Réservés



nikonpassion.com

Rm3di est équipé de montures intégrées pour de très nombreux usages: pour le viseur et le trépied, pour le montage d'un soufflet en vue de la réalisation d'un vaste assemblage, pour les longues focales et les objectifs macro. De plus, l'appareil peut être utilisé tête en bas sur un trépied sans aucun accessoire.

Source : Arca-Swiss

ARCA-SWISS Rm2d, le moyen format idéal ?

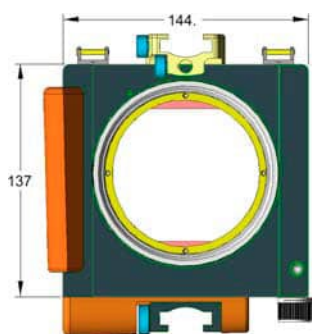

Arca-Swiss élargit sa gamme d'appareils moyen format avec le **Rm2d**, une version plus petite et plus légère des modèles moyen-format de la gamme du fabricant d'origine suisse installé à Besançon en France.

Ce **Rm2d** s'annonce comme l'appareil moyen format idéal pour la photo d'architecture, le voyage, le portrait, le paysage, si vous désirez travailler en moyen format sans pour autant devoir transporter des kilos de matériel encombrant.

Recevez ma Lettre Photo quotidienne avec des conseils pour faire de meilleures photos : www.nikonpassion.com/newsletter

Copyright 2004-2026 - Editions MELODI / Nikon Passion - Tous Droits Réservés



nikonpassion.com

Le **Rm2d** est présenté par Arca-Swiss comme l'appareil idéal pour la photographie en haute résolution à main levée, tant numérique qu'analogique. L'absence de bascule permet d'alléger ce modèle qui conserve les qualités du modèle phare Rm3d.



La position et la forme des poignées permettent de passer du mode portrait au mode paysage très rapidement. Comme les autres modèles Arca-Swiss, le **Rm2d** possède son propre décentrement vertical AIP (All In Plane) dans le plan focal. Le décentrement horizontal manuel de ± 15 mm permet des assemblages rapides, le décentrement vertical de +20/ 10mm s'effectue de façon micrométrique. La gamme d'objectifs équipés de la monture ARCA-SWISS R comporte des focales de 23mm à 250 mm. La précision du système de mise au point garantit une reproductibilité à 15 microns près. La composition de l'image est facilitée par le

Recevez ma Lettre Photo quotidienne avec des conseils pour faire de meilleures photos :
www.nikonpassion.com/newsletter

Copyright 2004-2026 - Editions MELODI / Nikon Passion - Tous Droits Réservés



nikonpassion.com

système de viseur zoom, utilisable avec diverses focales.

L'appareil est compatible avec toutes les grandes marques de dos numériques et à film. La compatibilité du système R va de la monture d'objectif ARCA-SWISS R aux très nombreux accessoires ARCA-SWISS dont le le E-module.

Le modèle **Arca-Swiss Rm2d** pèse 700 gr. et devrait ainsi satisfaire les photographes adeptes du moyen-format qui veulent pouvoir voyager léger tout en disposant des qualités d'image et de précision d'un tel système.

Source : Arca-Swiss

Arca-Swiss : Monoball P: la rotule réinventée, la rotule qui crée la force Knobless

Recevez ma Lettre Photo quotidienne avec des conseils pour faire de meilleures photos :
www.nikonpassion.com/newsletter

Copyright 2004-2026 - Editions MELODI / Nikon Passion - Tous Droits Réservés



nikonpassion.com



Arca-Swiss est un constructeur installé à Besançon et qui vous propose une gamme complète d'accessoires photos.

Parmi ceux-ci, Arca-Swiss diffuse une rotule pour trépieds photo qui se décline en deux versions : un modèle grand public, le p0, pour les photographes amateurs qui souhaitent travailler avec des produits de grande précision à un prix très abordable et un modèle plus robuste, le p1 permettant de supporter un poids plus conséquent comme le travail au grand format, à la longue focale ou à la chambre 8×10 par exemple.

Proche cousine des planètes, la p0 révolutionne le monde des rotules de part sa conception, sa précision, sa simplicité d'utilisation et son incroyable force, uniforme et concentrique. Définie par le terme Knobless, sa force s'établit sur l'absence totale de gros boutons de serrage

Recevez ma Lettre Photo quotidienne avec des conseils pour faire de meilleures photos :
www.nikonpassion.com/newsletter

Copyright 2004-2026 - Editions MELODI / Nikon Passion - Tous Droits Réservés



nikonpassion.com

laissant place à un ingénieux système d'engrenages.

La version p0, outre son prix particulièrement abordable (175 euros HT pour la version de base), présente une plage d'inclinaison de la boule de 90° et un mouvement panoramique sur 360°. Avec son poids record de 280 g et ses dimensions extrêmement compactes, cette rotule applique une force de maintien sans concurrence dans sa catégorie.

ARCA-SWISS va encore plus loin et vous propose deux possibilités de fixation avec la p0:

- Pour la version de base 1/4, un adaptateur 3/8 vous sera livré en même temps que votre monoball p0. Universel, il vous permettra de fixer sans aucun souci votre appareil, quelqu'en soit la marque. À tout moment vous pouvez faire évoluer votre p0 grâce au kit Slidefix.
- Le nouveau système d'attache QS Slidefix conçu par ARCA-SWISS, offre un large choix de plaques à fixations rapides permettant ainsi d'adapter votre appareil photo à la p0 en un clin d'oeil.

Retrouvez les produits Arca-Swiss chez :

- Objectif Bastille (Paris, rue Jules César)
- Les boutiques Moyen et Grand Format (Paris, bd Beaumarchais)
- Prophot (Paris, rue Thimonnier)
- Techni Ciné Phot (Genevilliers, rue du fossé Blanc)
- Jama électronique (Millau, 22 rue de la fraternité)
- Point Nodal (Nice, 18 rue Leponte)

ARCA-SWISS International
29, quartier de l'Europe

Recevez ma Lettre Photo quotidienne avec des conseils pour faire de meilleures photos :
www.nikonpassion.com/newsletter

Copyright 2004-2026 - Editions MELODI / Nikon Passion - Tous Droits Réservés



nikonpassion.com

Espace Valentin

FR-25048 Besançon

e-mail: arca-swiss@wanadoo.fr

Ph. + 33-381-85 40 60

Fax + 33-381-85 40 69

Recevez ma Lettre Photo quotidienne avec des conseils pour faire de meilleures photos :
www.nikonpassion.com/newsletter

Copyright 2004-2026 - Editions MELODI / Nikon Passion - Tous Droits Réservés