

Le portrait en studio, 4 plans d'éclairage pour réussir vos portraits

Ce tutoriel Portrait en Studio réalisé par Olivier Pieri pour Nikon Passion vous explique, pas à pas, comment vous lancer et réussir vos premières photos en studio. Vous voulez pratiquer le portrait en studio sans toujours savoir comment démarrer ? Voici des réponses !



photo © Olivier Pieri

**Le portrait en studio, 4 plans d'éclairage
pour réussir vos portraits**



nikonpassion.com

[1000 poses pour le photographe et son modèle, chez vous via Amazon](#)

Comment réussir le portrait en studio

Quels accessoires choisir, quels éclairages utiliser, comment les mettre en place, autant de questions qui vous freinent. Et auxquelles [Olivier Pieri](#) répond ici en vous proposant une démarche simple mais efficace. Je lui laisse la parole à partir d'ici.



Olivier Pieri est photographe et portraitiste à Lyon

[Bons Plans Matériel de studio chez Miss Numerique](#)

[Bons Plans Matériel de studio chez Amazon](#)



Portrait en studio : quel matériel utiliser pour démarrer ?

Ne cherchez pas bien loin ce que vous avez sous la main. Pour réaliser les images de ce tutoriel Portrait en Studio, j'ai utilisé mon boîtier Nikon D700 et l'objectif Nikon 85 mm f/1.4.

L'éclairage est constitué d'un flash de studio Elinchrom Classic 1500 joules et d'une boîte à lumière 60 x 60 cm.

J'ai installé un fond rouge en papier. En noir et blanc, cette couleur donne un gris soutenu très agréable mais il est également possible d'utiliser d'autres teintes. Evitez les fonds blanc ou noir qui sont souvent trop extrêmes pour rendre un beau noir et blanc.

Dans tous les sets d'éclairages présentés ici, pensez à éloigner au maximum le modèle du fond (*dans mon cas, 3 mètres*) afin que ce dernier ne soit pas éclairé par le flash qui éclaire le modèle. Si vous voulez éclairer le fond, rajoutez un flash dédié à cet effet, comme le quatrième exemple le montre.

Voici 4 plans d'éclairage que vous allez pouvoir mettre en œuvre pour réaliser vos portraits en studio. Vous pouvez en trouver plein d'autres dans le livre d'Andreas Bübl « [Studio, des plans d'éclairage pour la photo de portrait](#) » .



Premier plan d'éclairage : le Set Up Rembrandt

Ce plan tient son nom du triangle de lumière qui se forme sous l'œil du modèle. Rembrandt utilisait souvent ce type d'éclairage dans ses peintures. Pour ce faire, la source de lumière sera placée très près du sujet (*moins de 1 mètre*), à 45° sur un côté et à 45° en hauteur.

Orientez le flash vers le visage du modèle (*le flash pointe donc vers le bas*). Une des erreurs classiques consiste à ne pas placer le flash suffisamment en hauteur, ce qui donne une lumière latérale : les ombres ainsi créées ne sont pas naturelles.

Réglez le flash à l'aide d'un flashmètre pour une prise de vue à une ouverture de diaphragme de f/8. Le diagramme ci-dessous montre le set d'éclairage utilisé :

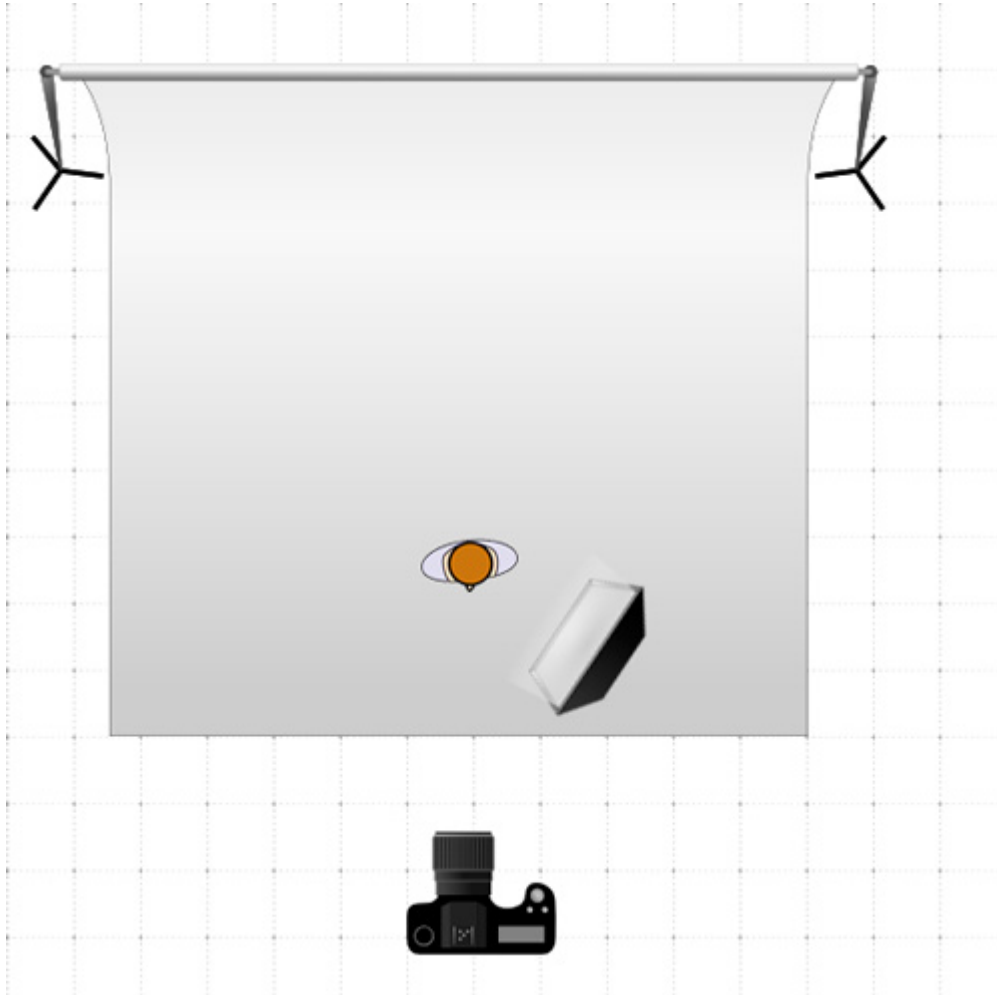

La photo ci-dessous présente le portrait en studio final :



photo (C) Olivier Pieri

Second plan d'éclairage : le Set Up



Papillon

Ce plan d'éclairage tient son nom de l'ombre formée sous le nez, qui ressemble (de loin) à un papillon. Ce dispositif est très proche du précédent (*boîte à lumière très proche, en hauteur et orientée vers le bas*). En revanche, elle sera placée directement en face du modèle.

Pour ne pas avoir le pied du flash entre le modèle et l'objectif, utilisez un pied girafe.

Le diagramme ci-dessous montre le set d'éclairage utilisé :

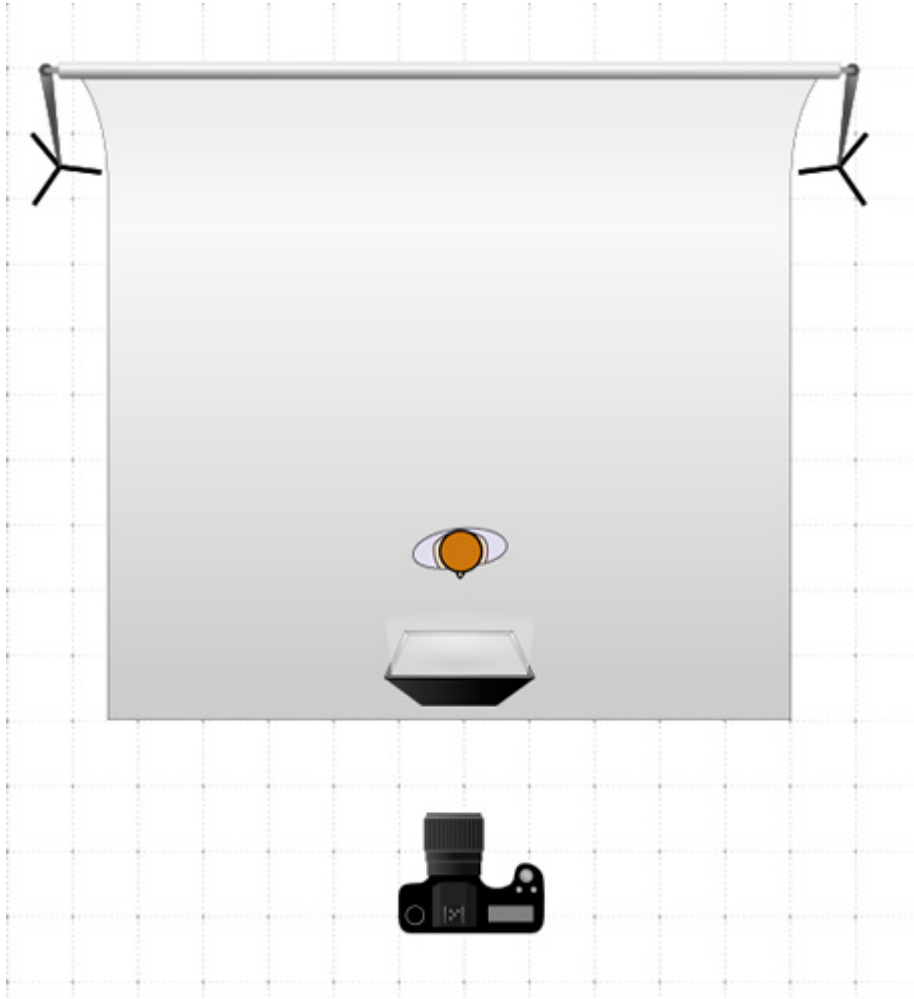

La photo ci-dessous montre le portrait en studio final :



photo (C) Olivier Pieri

Troisième plan d'éclairage : le Set Up



Split Light

Ce plan d'éclairage tient son nom du fait que l'on va éclairer la moitié du visage, tandis que l'autre restera dans l'obscurité (*Split en anglais signifie diviser*). Il est encore une fois très proche des précédents (*boîte à lumière bien rapprochée, en hauteur et orientée vers le bas*), mais la source de lumière sera placée cette fois complètement sur le côté du sujet.

Le diagramme ci-dessous montre le set d'éclairage utilisé :

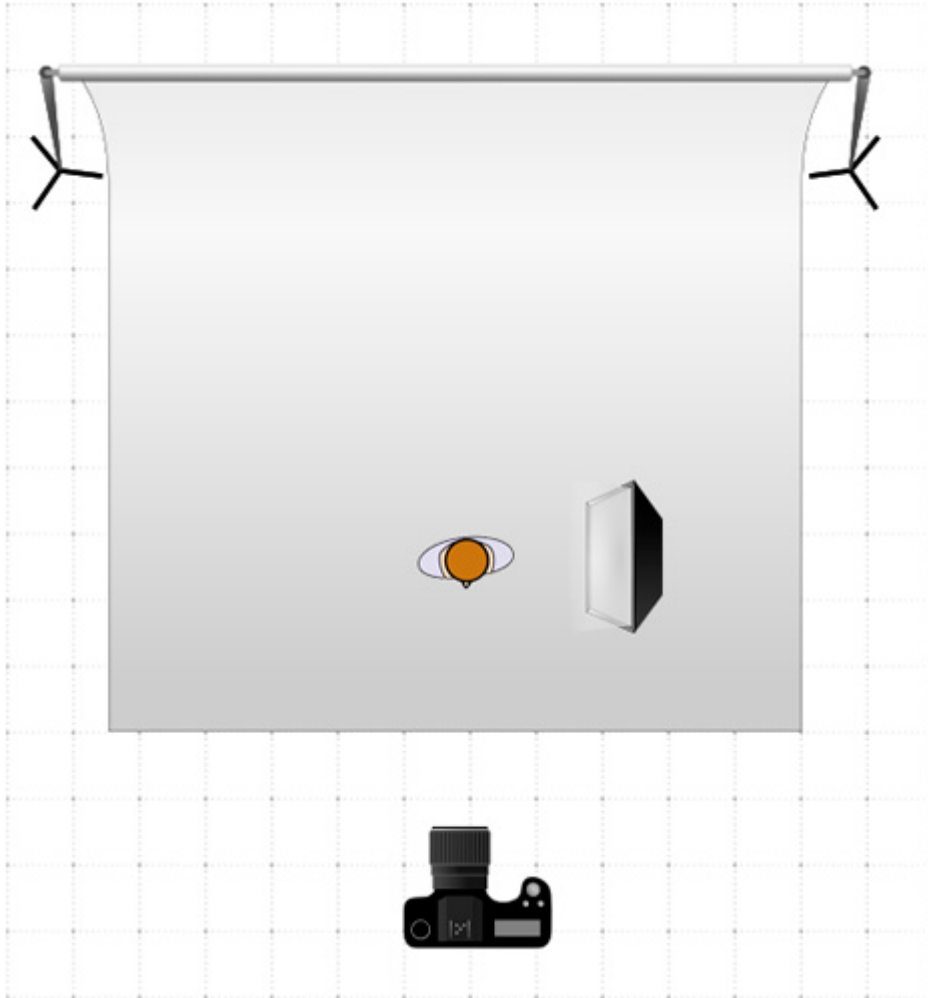

La photo ci-dessous illustre le portrait en studio final :



photo (C) Olivier Pieri

Quatrième plan d'éclairage : votre plan

personnalisé

Le but de ce quatrième plan d'éclairage est de vous permettre de modeler votre propre rendu pour apprendre à sortir des plans impartis. Ici j'ai souhaité donner un peu plus de relief à l'image. Vous allez voir comment.

Repartez du deuxième plan proposé, pour ajouter quelques sources de lumière. Premièrement, une source pour éclairer le fond de manière irrégulière, afin de donner l'illusion d'une tâche de lumière. Pour ce faire, vous ajouterez un flash muni d'un bol 21 cm et d'un nid d'abeille et orienté vers le fond.

Ensuite, vous éclairerez également le modèle par derrière afin de dessiner l'un de ses contours avec une strip box 35 x 90 cm (*une boîte à lumière en hauteur*). La source principale sera réglée avec la même puissance que précédemment afin de photographier avec une ouverture de diaphragme de f/8.

Les deux sources additionnelles seront réglées avec un décalage de 2pIL (2 diaphs, donc f/4).

Le diagramme ci-dessous montre le plan d'éclairage utilisé :

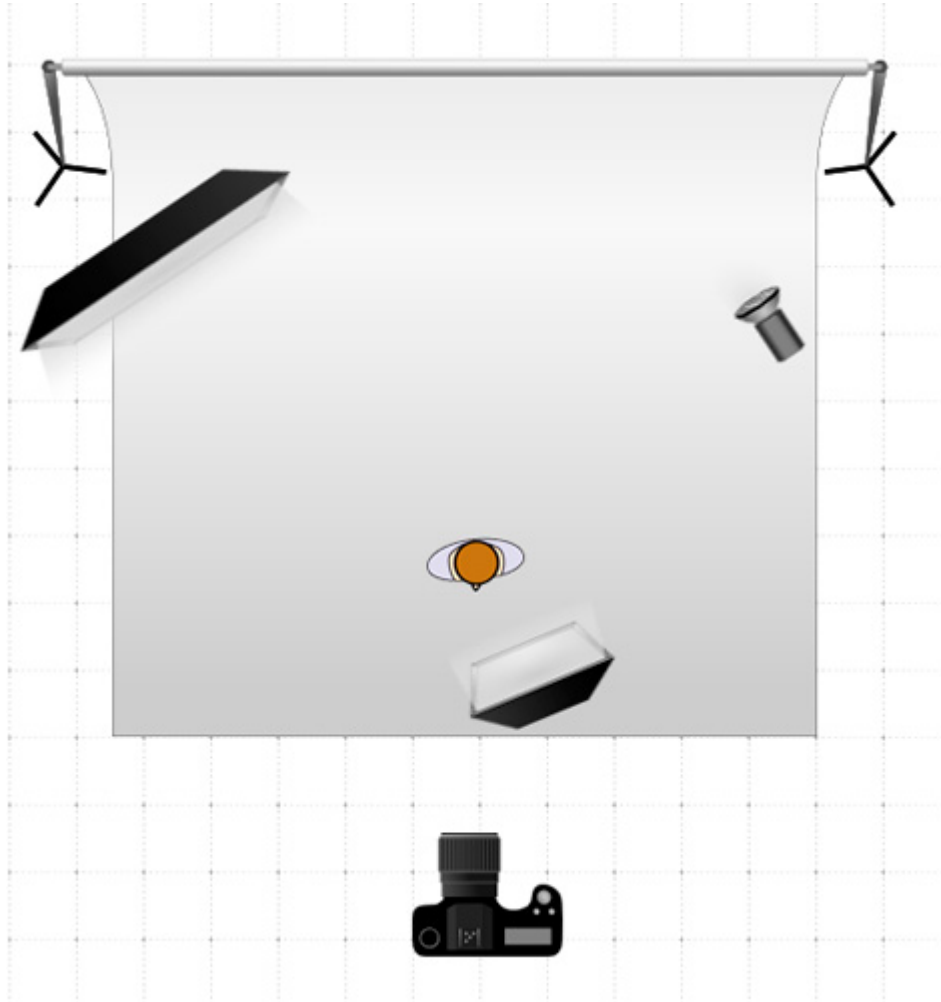

Voici l'implantation des différents éclairages et accessoires dans le studio (celui que vous pouvez installer chez vous en quelques minutes) :



Et voici le portrait en studio final :



photo (C) Olivier Pieri

Le portrait photo en studio : 3 règles à

retenir

S'il ne fallait retenir de ce tutoriel que 3 choses alors les voici :

Plus votre sujet est loin du fond, mieux c'est. Ainsi, ce dernier ne prendra pas (*ou le moins possible*) la lumière principale. Il est possible de contrôler le rendu du fond en décidant de placer ou non un autre éclairage directement dirigé vers lui.

Plus la source est grande et proche du modèle, plus le modelé est beau et plus la lumière est douce.

Utiliser des fonds de densité moyenne vous permet de contrôler facilement votre rendu, contrairement aux fonds blancs ou noirs.

Voilà, ce n'est pas plus complexe que ça et maintenant ... à vous !

Retrouvez [Olivier Pieri](#) sur son site.

[Bons Plans Matériel de studio chez Miss Numerique](#)

[Bons Plans Matériel de studio chez Amazon](#)

QUESTION : quel est votre principal problème lorsque vous essayez de faire des portraits en studio ?

[1000 poses pour le photographe et son modèle, chez vous via Amazon](#)